



User manual

This product is intended for home use only. Please read and follow the instructions carefully.

Contenu

English: Ice cream machine	P1
Français: Machine à glace	P14
Deutsch: Speiseeismaschine	P27
Español: Máquina de helados	P40
Italiano: Macchina per gelato	P53

1. Cautions & Warnings

Warnings:

*** Please always adhere to these safety guidelines when using this product to avoid the risk of fire, electric shock, or personal injury.**

1. To avoid electric shock, do not immerse the cord, plug, or the device in water or other liquids;
2. Children should use this device and its attachments only under the supervision of a responsible adult;
3. This device is not intended for use by individuals with limited physical, sensory, or mental abilities, or who lack experience and knowledge, including children, unless supervised by a capable adult;
4. Please unplug the device before cleaning or when not in use; do not use the device if the cord or plug is damaged;
5. Please do not use the device if it or any of its parts are malfunctioning or damaged;
6. Using attachments not recommended by the manufacturer may cause malfunctions;
7. Avoid exposing the device to outdoor elements or damp conditions for long periods;
8. Please do not bend the power cord, let it hang off edges, or let it touch heat sources or hot surfaces.
9. Please do not expose the device or its attachments to heat sources, hot surfaces, or magnetic/signal-emitting equipment.
10. Do not use the device or its attachments in an oven or microwave;

11. Before operating the device, please make sure the lid is securely locked in place;
12. Never start the machine without inserting the container, and never attempt to open the lid or add ingredients while the machine is running;
13. Do not place any part of your body near the running device. Do not insert your hand into the container or get close to the blades while the device is operating;
14. The disc blade has sharp edges; please handle it with care and store it out of reach of children;
15. For your safety and to ensure proper operation, use only the original accessories and replacement parts designed for your device;
16. Please do not attempt to open the lid or remove the container until the blade has completely stopped and reset;
17. This device is designed for processing small quantities. Do not exceed the amounts specified in the manual;
18. Please do not use the device for any purpose other than its intended use.

 **Caution:**

*** This device complies with low voltage, electromagnetic compatibility, and environmental equipment standards, regulations, and directives. Follow the cautions below to ensure proper operation and avoid safety incidents due to improper use.**

- To preserve the longevity of your device and prevent food odors and residue from impacting its performance, it is advisable to clean it with a damp cloth after each use;
- Refrain from using the device to crush pure ice, as this could lead to potential damage;
- To ensure optimal functioning, allow the device to rest for 10 minutes after operating it for 15 consecutive cycles before resuming use.

2. Product Specifications

2.1 Product Specifications

Product Name: Ice Cream & Frozen Treat Maker

Model: IC-1010

Rated Voltage: 220-240V

Rated Frequency: 50Hz-60Hz

Rated Power: 500W

Motor: :Brushless Dc motor

Email: support@icytreat.vip

Made in China

2.2 Product Structure

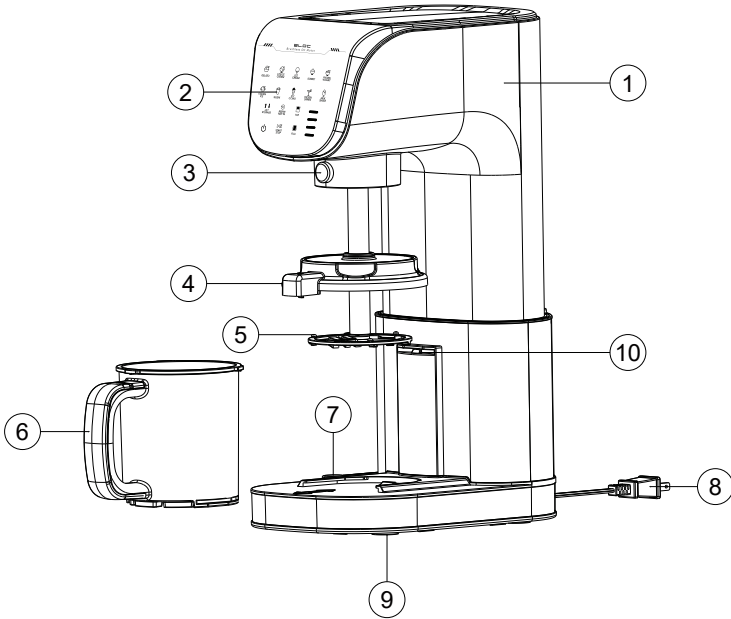

- | | |
|----------------------------|---|
| 1. Main Unit | 6. Container |
| 2. Display Screen | 7. Base Button and Fastening Components |
| 3. Shaft Connector Button | 8. UL Power Card |
| 4. Lid Assembly | 9. Rubber Feet |
| 5. Blending Blade Assembly | |

2.3 Technical Specifications

Rated Power: 500W

Capacity (single container): 0.6Qt/19.2Oz/568ml

3.0 Usage Instructions

Before the first use:

When you receive your ice cream maker, please note that the lift shaft is in its lowest position for compact packaging and safe transport. After unboxing and plugging in the machine, you will need to press the "  " button to raise the shaft to its highest position. This will allow you to remove the cups and blade shaft stored on the machine for cleaning.

Ensure the blending shaft, pint, and lid are securely in place in order to start the machine.

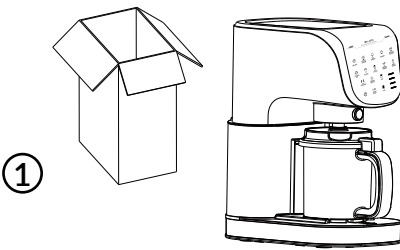

Unbox the machine and place it on a stable surface

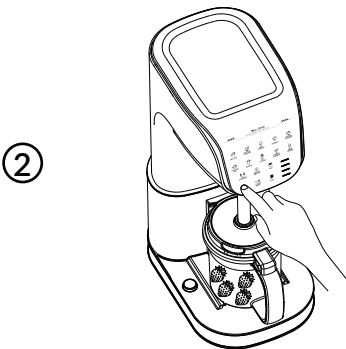

Press "  " and 'LIFT/STORAGE' to raise the machine until it stops.

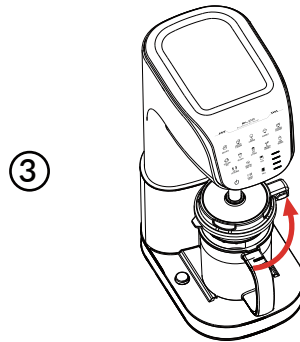

Plug in and flip the switch on the bottom deck.

⑤

④

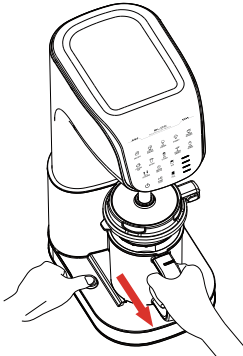

Press and release the pint.

⑤

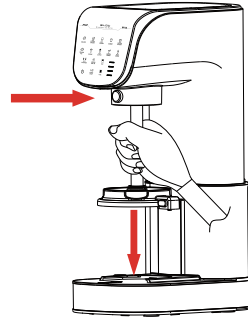

Press and pull down the blending shaft.

Pre-Freeze Ingredients: Choose ingredients based on the recipe and personal taste preferences, place them in the container, and freeze. The container should be stored in the freezer for approximately 24 hours.

①

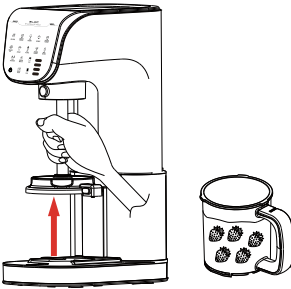

Push the shaft up until you hear a 'clicking' sound. The blending shaft is correctly installed when the circular indicator is visible.

②

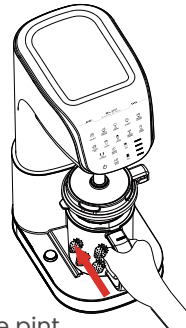

Push in the pint.

③



Align the lid and handle position.

④

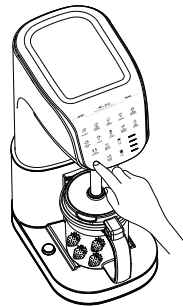

Click "⏻" then select modes according to the process or recipe.

⑥

⑤

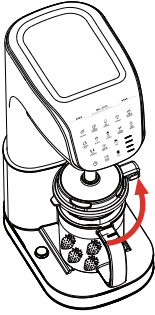

Done. Turn and raise the lid counterclockwise.

⑥

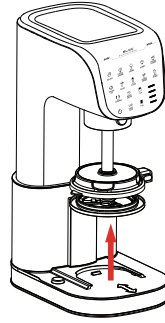

Take the pint out and cover the paddle with a silicone lid

Pre-Wash the Blade Assembly: Clean the blade assembly with warm water to ensure the best flavor.

Clean the Ice Cream Maker & related utensils: Ensure that the ice cream maker and all related utensils are thoroughly cleaned to maintain the quality of the ice cream.

3.1 Blending Shaft and Blade Assembly Installation

***Note: always turn off the power when installing or removing the blending assembly.**

To install the blending blade assembly, hold the blending blade shaft and align it with the mounting hole on the main unit. Push upward until you hear a “click” (refer to Figure 1).

To remove the blending blade assembly, press and hold the unlock button on the blade base (as shown by arrow ①), then pull down on the blending blade shaft to detach it (see Figure 2).

⑦

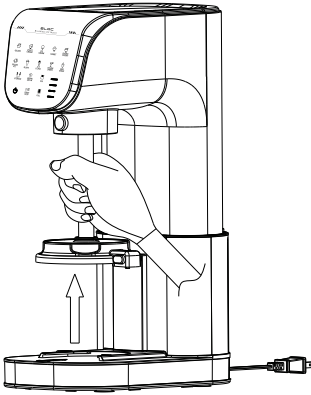

Figure 1

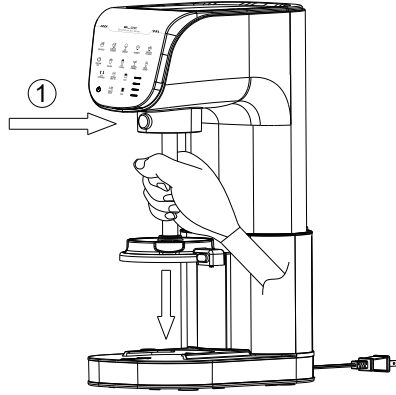

Figure 2

3.2 Container & Lid Assembly Installation

To install the container and lid, align the container with the slots on the base and push it in until you hear a click (see Figure 3). Next, press the lid down to cover the container (see Figure 4) and ensure it is properly seated. Finally, rotate the lid to the left until you hear a click (see Figure 5).

To remove the lid, first ensure the machine is stopped and reset to its highest position. Press and hold the button on the lid while rotating it to the right and lifting it upwards.

To remove the container, make sure the machine is off and has reset to its highest position. Remove the lid, press the button on the left side of the base, and pull the container handle outward (see Figure 6).

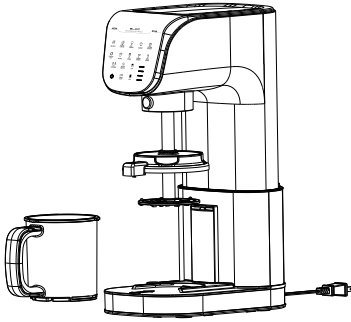

Figure 3

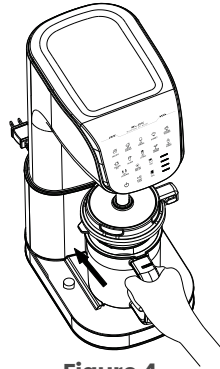

Figure 4

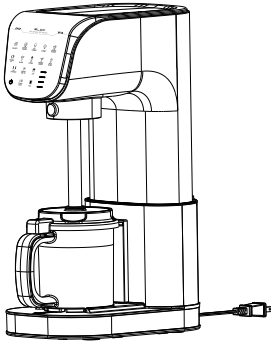

Figure 5

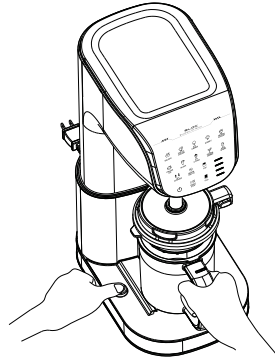



Figure 6



3.3 Starting & Operating Instructions

1. Position the device on a flat, stable surface and plug it into the power outlet.
2. Press the main power switch located on the left side of the base, then the button “



9





3. Ensure the lid is properly seated. When correctly installed, the function selection buttons on the touchscreen will illuminate once the device is powered on, as illustrated below:

4. Select the ice cream or frozen treat you wish to prepare. Then choose either a “” or a “” (the default setting is a full cup). Finally, press the “” to start making your delicious treat.

3.4 Re-Spin & Mix in

To achieve a smoother texture or to mix in liquids, chocolate chips, nuts, or other ingredients, use the Respin & Mixin “” button. After adding your ingredients, ensure the lid is securely in place. Press the Respin & Mixin “” button, then press the button to start the process.

3.5 Start/Stop & Lift/Storage

1. Start/Stop: When the device is running, pressing the “” button will pause the operation and the “” button will appear. Pressing the “” button will cause the machine to default to lifting upwards.

2. Adjust the Height for Storage: When the machine is not running and is elevated to its highest position, pressing the “” button will lower the height. This adjustment allows the machine to fit into cabinets or storage spaces with height restrictions, helping to maximize space.

4. Maintenance & Care

After using the device, please remember to clean and maintain it promptly.

- Before cleaning, be sure to unplug the device to disconnect the power.
- Clean the main unit with a damp cloth only; do not immerse, rinse, or put it in the dishwasher.
- The blending shaft, blade, and containers are dishwasher safe and can be cleaned directly in the dishwasher.

5. Troubleshooting

The device uses screen indicators and a red LED light to signal various issues. Issues are indicated by either rapid or slow flashing. If the issue cannot be resolved, please do not attempt to disassemble the machine yourself. Please contact customer service or take the device in for repairs.

Indicator	Issue	Suggested Solution
All buttons are flashing	The safety switch has been disconnected	Check whether the container or lid is improperly installed, and reinstall them.
The Lift / Storage button is illuminated	The motor is overloaded due to excessive ingredients and will automatically reset	Please add ingredients only up to the container's fill line, or wait for the device to reset before trying again.
The power light is flashing	Circuit components may need attention	Unplug the device, then plug it back in to check if it operates normally. If it still does not start correctly, please contact the customer service for assistance.

LED Flashing Mode Definitions:

- **Rapid Flashing Mode:** The LED on the power board flashes once every 0.5 seconds, with a 1-second interval.
- **Slow Flashing Mode:** The LED on the power board flashes once every 1 second, with a 2-second interval.

Indicator	Issue	Suggested Solution
Rapid flashing for 2 times	System self-check	Unplug the device, then plug it back in to check if it operates normally. If it still does not start correctly, please contact the customer service for assistance.
Rapid flashing for 3 times	Excessive ingredients	Please add ingredients only up to the container's fill line, or wait for the device to reset before trying again.
Rapid flashing for 4 times Rapid flashing for 5 times	Abnormal power consumption in standby mode Circuit components may need attention	Unplug the device, then plug it back in to check if it operates normally. If it still does not start correctly, please contact the customer service for assistance.
Slow flashing for 2 times Slow flashing for 3 times	Input voltage is higher than the normal range Input voltage is lower than the normal range	Please check if the power supply is functioning properly and test with different outlets. If the device still does not start correctly after testing, please contact customer service.
Slow flashing for 4 times	Excessive ingredients	Please add ingredients only up to the container's fill line, or contact the customer service for assistance
Slow flashing for 5 times	The motor is jammed	Unplug the device, then plug it back in to check if it operates normally. If it still does not start correctly, please contact the customer service for assistance.

6.0 Warranty

One-Year Warranty:

This device (IC-1010) comes with a one-year warranty covering defects in materials and workmanship. Please note that this warranty does not cover damage resulting from misuse, abuse, or unauthorized modifications. For any warranty claims, please contact customer service.

30-Day Return and Exchange Policy:

New devices that didn't start when they arrived, arrived in damaged condition, or are still in an unopened box can be returned for a full refund within 30 days of delivery.

Extend the Warranty by Additional 6 Months:

By registering on our official website or join our community, our users can extend the warranty by an additional 6 months.

Warranty Exclusions:

Damage caused by improper use or handling.

Unauthorized repairs or modifications.

Accidental damage or wear and tear.

*To make a claim, please provide proof of purchase and a description of the issue. For further assistance, contact our customer service team.

1. Précautions et avertissements

Avvertissements :

*** Veuillez lire attentivement les consignes suivantes afin de garantir une utilisation sûre de ce produit et d'éviter tout risque d'incendie, de choc électrique ou de blessure.**

1. Pour éviter tout risque de choc électrique, n'immergez jamais le cordon, la fiche ou l'appareil dans l'eau ou dans d'autres liquides.
2. Cet appareil et ses accessoires doivent être utilisés par des enfants uniquement sous la surveillance d'un adulte responsable.
3. Cet appareil ne doit pas être utilisé par des personnes ayant des capacités physiques, sensorielles ou mentales réduites, ou un manque d'expérience et de connaissances, sauf si elles sont encadrées par une personne responsable.
4. Débranchez l'appareil avant le nettoyage ou lorsqu'il n'est pas utilisé. N'utilisez pas l'appareil si le cordon d'alimentation ou la fiche est endommagé.
5. Ne faites pas fonctionner l'appareil s'il présente un dysfonctionnement ou si l'une de ses pièces est endommagée.
6. L'utilisation d'accessoires non recommandés par le fabricant peut entraîner des dysfonctionnements.
7. Ne laissez pas l'appareil exposé aux intempéries ou à l'humidité prolongée.
8. Ne pliez pas le cordon d'alimentation, ne le laissez pas pendre sur les bords de table ou de comptoir, et évitez tout contact avec des sources de chaleur ou des surfaces chaudes.
9. N'exposez pas l'appareil ni ses accessoires à des sources de chaleur, à des surfaces chaudes ou à des équipements émettant des champs magnétiques.
10. N'utilisez pas l'appareil ni ses accessoires dans un four traditionnel ou à micro-ondes.

11. Avant d'utiliser l'appareil, veuillez vous assurer que le couvercle est correctement verrouillé en place.
12. Ne démarrez jamais l'appareil sans avoir inséré le récipient, et n'essayez jamais d'ouvrir le couvercle ou d'ajouter des ingrédients lorsque l'appareil est en marche.
13. Ne placez aucune partie de votre corps à proximité de l'appareil en fonctionnement. N'insérez pas vos mains dans le récipient et ne vous approchez pas des lames lorsque l'appareil est en marche.
14. La lame du disque est tranchante ; veuillez la manipuler avec précaution et la ranger hors de portée des enfants.
15. Pour votre sécurité et pour garantir le bon fonctionnement de l'appareil, n'utilisez que des accessoires et pièces de rechange d'origine conçus pour ce modèle.
16. N'essayez pas d'ouvrir le couvercle ou de retirer le récipient avant l'arrêt complet et la réinitialisation de la lame.
17. Cet appareil est conçu pour traiter de petites quantités. Ne dépassez pas les limites spécifiées dans le manuel.
18. N'utilisez pas l'appareil à des fins autres que celles prévues.

 **Attention :**

*** Cet appareil est conforme aux normes de basse tension, aux exigences de compatibilité électromagnétique et aux réglementations environnementales applicables. Veuillez respecter les précautions suivantes afin de garantir un fonctionnement optimal et d'éviter tout incident de sécurité lié à une utilisation incorrecte.**

- Pour préserver la longévité de votre appareil et éviter que les odeurs et les résidus alimentaires n'affectent ses performances, il est conseillé de le nettoyer avec un chiffon humide après chaque utilisation.
- N'utilisez pas l'appareil pour piler de la glace pure, car cela pourrait entraîner des dommages potentiels.
- Pour garantir un fonctionnement optimal, laissez l'appareil reposer pendant 10 minutes après 15 cycles consécutifs avant de reprendre son utilisation.

2. Caractéristiques du produit

2.1 Caractéristiques du produit

Nom du produit : Machine à crème glacée et à friandises glacées

Modèle : IC-1010

Tension nominale : 220-240V

Fréquence nominale : 50Hz-60Hz

Puissance nominale : 500W

Moteur : Sans balais

Courriel : support@icytreat.vip

Fabriqué en Chine

2.2 Structure du produit

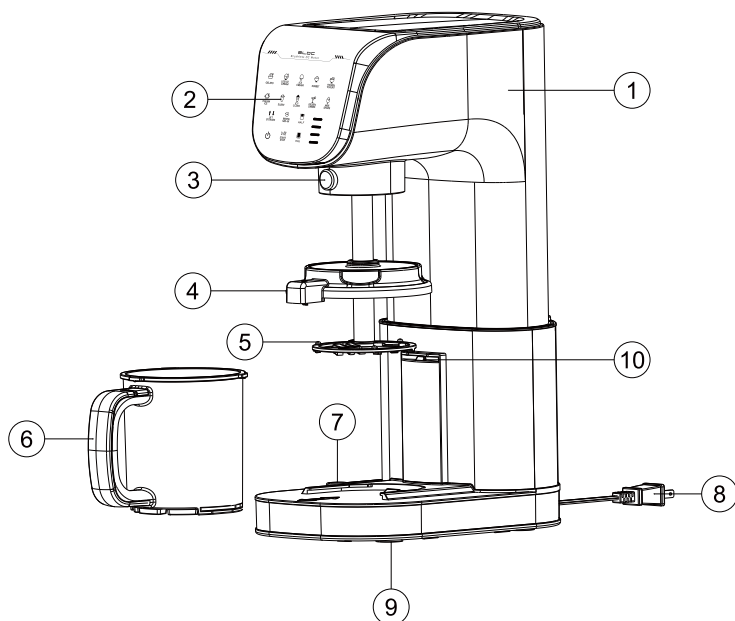

- | | |
|--|---|
| 1. Unité principale | 6. Récipient |
| 2. Écran d'affichage | 7. Bouton de la base et fixation de fixation |
| 3. Bouton de connexion de l'arbre | 8. Carte d'alimentation UL |
| 4. Couvercle | 9. Pieds en caoutchouc |
| 5. Assemblage de la lame de mélange | |

2.3 Spécifications techniques

Puissance nominale : 500W

Capacité (récipient unique) : 0.6Qt/19.2Oz/568ml

3.0 Instructions d'utilisation

Avant la première utilisation :

Lorsque vous recevez votre machine à glace, veuillez noter que l'axe de levage est en position basse pour un emballage compact et un transport sécurisé. Après avoir déballé et branché la machine, vous devrez appuyer sur le bouton "  " pour élever l'axe en position haute. Cela vous permettra de retirer les pots et l'axe de la lame stockés sur la machine pour les nettoyer.

Assurez-vous que l'axe de mélange, le pot et le couvercle soient correctement installés afin de pouvoir démarrer la machine.

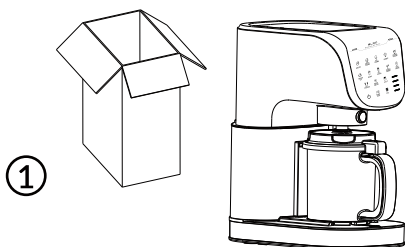

Déballer l'appareil et le placer sur une surface stable

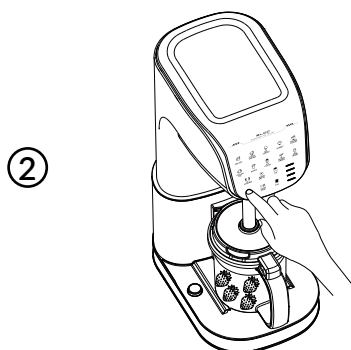

Appuyez sur "  " et sur " LIFT/STORAGE " pour soulever la machine jusqu'à ce qu'elle s'arrête.

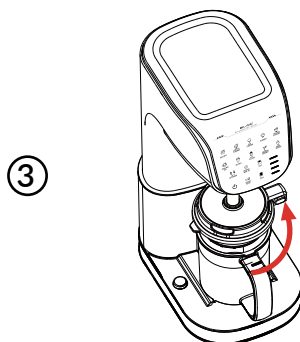

Branchez et basculez l'interrupteur sur l'étage inférieur.

④

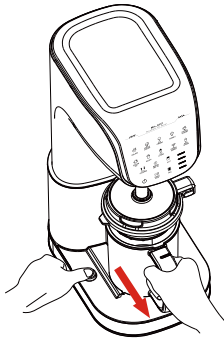

Appuyer sur la pinte et la relâcher.

⑤

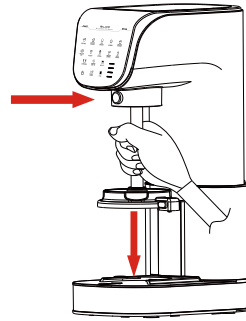

Appuyer et tirer vers le bas l'arbre de mélange.

Pré-congeler les ingrédients : Choisissez les ingrédients en fonction de la recette et de vos préférences personnelles, placez-les dans le récipient et congelez-les. Le récipient doit être conservé au congélateur pendant environ 24 heures.

①

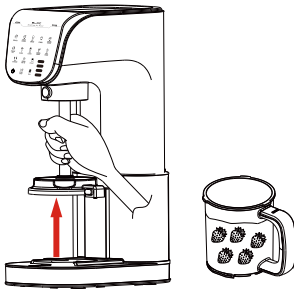

Poussez l'arbre vers le haut jusqu'à ce que vous entendiez un " clic " L'arbre de mélange est correctement installé lorsque l'indicateur circulaire est visible.

②

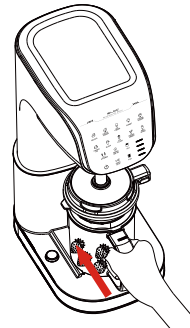

Insérez la pinte.

③



Alignez la position du couvercle et de la poignée.

④

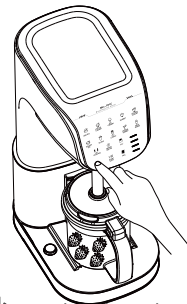

Cliquez sur "  " puis sélectionnez les modes en fonction du processus ou de la recette.

⑤

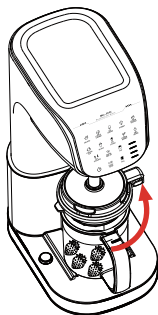

C'est fait. Tourner et soulever le couvercle dans le sens inverse des aiguilles d'une montre.

⑥

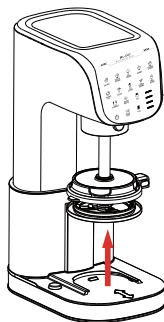

Retirer la pinte et couvrir la palette avec un couvercle en silicone.

Pré-lavage de la lame : Nettoyez l'ensemble des lames à l'eau tiède pour garantir une saveur optimale.

Nettoyez la machine à glace et les ustensiles associés : Assurez-vous que la machine à glace et tous les ustensiles associés soient soigneusement nettoyés afin de préserver la qualité de la glace.

3.1 Comment installer le système arbre-pagaie

***Remarque : coupez toujours l'alimentation électrique lors de l'installation ou de la dépose de l'ensemble de mélange.**

- Pour installer l'ensemble lame de mélange, tenez l'arbre de la lame de mélange et alignez-le avec l'orifice de montage de l'unité principale. Poussez vers le haut jusqu'à ce que vous entendiez un " clic " (voir Figure 1).
- Pour retirer la lame de mélange, appuyez sur le bouton de déverrouillage situé à la base de la lame (voir figure 1) et maintenez-le enfoncé, puis tirez vers le bas l'arbre de la lame pour la détacher (voir Figure 2).

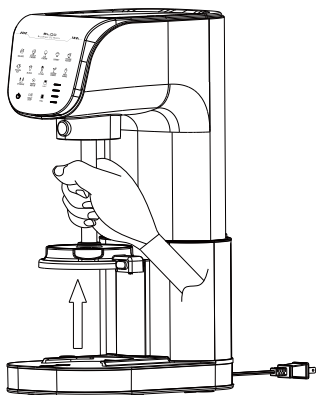

Figure 1

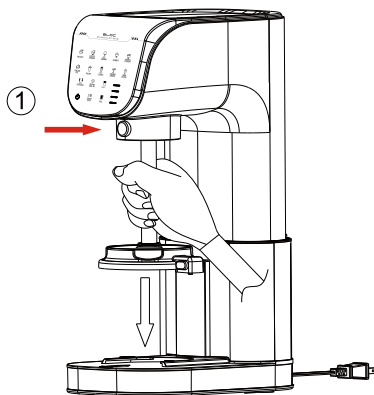

Figure 2

3.2 Installation du conteneur et du couvercle

- Pour installer le conteneur et le couvercle, alignez le conteneur sur les fentes de la base et poussez-le jusqu'à ce que vous entendiez un déclic (voir figure 3). Ensuite, appuyez sur le couvercle pour couvrir le conteneur (voir figure 4) et assurez-vous qu'il est bien en place. Enfin, tournez le couvercle vers la gauche jusqu'à ce que vous entendiez un déclic (voir figure 5).
- Pour retirer le couvercle, assurez-vous d'abord que la machine est arrêtée et remise dans sa position la plus haute. Appuyez sur le bouton du couvercle et maintenez-le enfoncé tout en le tournant vers la droite et en le soulevant vers le haut.
- Pour retirer le contenant, assurez-vous que la machine est éteinte et que l'arbre est remonté à sa position la plus haute. Retirez le couvercle, appuyez sur le bouton situé sur le côté gauche de la base, puis tirez la poignée du contenant vers l'extérieur (voir Figure 6).

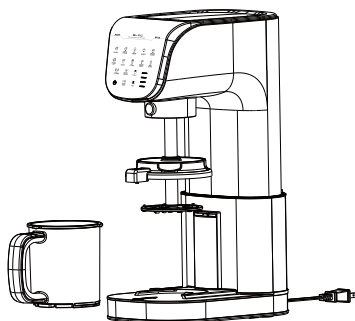

Figure 3

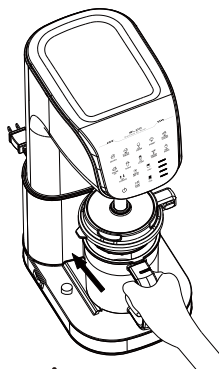

Figure 4

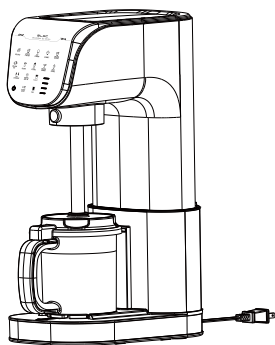

Figure 5

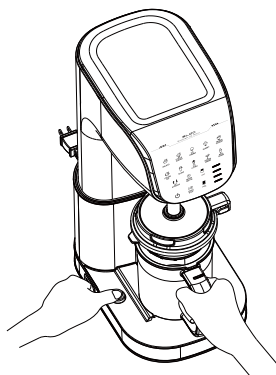





Figure 6

3.3 Instructions de démarrage et d'utilisation



1. Placez l'appareil sur une surface plane et stable et branchez-le sur la prise de courant.
2. Appuyez sur l'interrupteur principal situé sur le côté gauche de la base, puis le bouton "⏻" à l'écran commencera à clignoter, indiquant que l'appareil est en mode veille. Après 2 secondes, appuyez sur le bouton "⏻" pour allumer l'appareil.
3. Assurez-vous que le couvercle est correctement installé. Lorsqu'il est bien en place, les boutons de sélection de fonction sur l'écran





tactile s'illuminent une fois l'appareil allumé, comme illustré ci-dessous.

4. Sélectionnez la glace ou la friandise glacée que vous souhaitez préparer. Ensuite, choisissez soit un "  " soit un "  " (le paramètre par défaut est une tasse pleine). Enfin, appuyez sur le bouton "  " pour commencer à préparer votre délicieuse friandise.

3.4 Re-mélange et incorporation.

Pour obtenir une texture plus lisse ou pour incorporer des liquides, des pépites de chocolat, des noix ou d'autres ingrédients, utilisez le bouton **Respin & Mixin** "  ". Après avoir ajouté vos ingrédients, assurez-vous que le couvercle de verrouillage est correctement fixé. Appuyez sur le bouton **Respin & Mixin** "  ", puis appuyez sur le bouton pour lancer le processus.

3.5 Démarrage/arrêt et levage/rangement

1. Démarrer/Arrêter : Lorsque l'appareil est en fonctionnement, appuyer sur le bouton "  " mettra l'opération en pause et le bouton "  " apparaîtra. Appuyer sur le bouton "  " fera revenir l'appareil à sa position par défaut, en remontant.

2. Ajuster la hauteur pour le rangement : Lorsque l'appareil n'est pas en fonctionnement et qu'il est élevé à sa position la plus haute, appuyer sur le bouton "  " abaissera la hauteur. Cet ajustement permet à l'appareil de s'adapter dans des armoires ou des espaces de rangement avec des restrictions de hauteur, aidant ainsi à maximiser l'espace.

4. Maintenance et entretien

Après utilisation de l'appareil, n'oubliez pas de le nettoyer et de l'entretenir rapidement.

- Avant de nettoyer l'appareil, veillez à le débrancher pour couper l'alimentation.
- Nettoyez l'unité principale uniquement avec un chiffon humide ; ne l'immergez pas, ne la rincez pas et ne la mettez pas au lave-vaisselle.
- L'arbre de mixage, la lame et les contenants sont compatibles avec le lave-vaisselle et peuvent être nettoyés directement dans celui-ci.

5. Dépannage

L'appareil utilise des indicateurs à l'écran et un voyant LED rouge pour signaler divers problèmes. Les problèmes sont indiqués par des clignotements rapides ou lents. Si le problème ne peut pas être résolu, veuillez ne pas tenter de démonter l'appareil vous-même. Contactez le service client ou apportez l'appareil pour réparation.

Indicateur	Enjeu	Solution proposée
Tous les boutons clignotent	L'interrupteur de sécurité a été déconnecté.	Vérifiez si le contenant ou le couvercle est mal installé, puis réinstallez-les correctement.
Le bouton de Lift /Storage est illuminé.	Le moteur est surchargé en raison d'un excès d'ingrédients et se réinitialisera automatiquement.	Veuillez ajouter les ingrédients uniquement jusqu'à la ligne de remplissage du contenant, ou attendez que l'appareil se réinitialise avant de réessayer.
Le voyant d'alimentation clignote.	Les composants du circuit peuvent nécessiter une attention particulière.	Débranchez l'appareil, puis rebranchez-le pour vérifier s'il fonctionne normalement. S'il ne démarre toujours pas correctement, veuillez contacter le service client pour obtenir de l'aide.

Définitions des modes de clignotement LED :

- **Mode de clignotement rapide :** La LED sur la carte d'alimentation clignote toutes les 0,5 secondes, avec un intervalle de 1 seconde.
- **Mode de clignotement lent :** La LED sur la carte d'alimentation clignote toutes les 1 seconde, avec un intervalle de 2 secondes.

Indicateur	Enjeu	Solution proposée
Clignotement rapide 2 fois.	Autocontrôle du système.	Débranchez l'appareil, puis rebranchez-le pour vérifier s'il fonctionne normalement. S'il ne démarre toujours pas correctement, veuillez contacter le service client pour obtenir de l'aide.
Clignotement rapide 3 fois.	Ingrédients excessifs.	Veuillez ajouter les ingrédients uniquement jusqu'à la ligne de remplissage du contenant, ou attendez que l'appareil se réinitialise avant de réessayer.
Clignotement rapide 4 fois. Clignotement rapide 5 fois.	Consommation anormale d'énergie en mode veille. Les composants du circuit peuvent nécessiter une attention particulière.	Débranchez l'appareil, puis rebranchez-le pour vérifier s'il fonctionne normalement. S'il ne démarre toujours pas correctement, veuillez contacter le service client pour obtenir de l'aide.
Clignotement lent 2 fois. Clignotement lent 3 fois.	La tension d'entrée est supérieure à la plage normale. La tension d'entrée est inférieure à la plage normale.	Veuillez vérifier si l'alimentation fonctionne correctement et tester avec différentes prises. Si l'appareil ne démarre toujours pas correctement après ces tests, veuillez contacter le service client.
Clignotement lent 4 fois.	Ingrédients excessifs.	Veuillez ajouter les ingrédients uniquement jusqu'à la ligne de remplissage du contenant, ou contactez le service client pour obtenir de l'aide.
Clignotement lent 5 fois.	Le moteur est bloqué.	Débranchez l'appareil, puis rebranchez-le pour vérifier s'il fonctionne normalement. S'il ne démarre toujours pas correctement, veuillez contacter le service client pour obtenir de l'aide.

6.0 Garantie

Garantie d'un an:

Cet appareil (IC-1010) est couvert par une garantie d'un an contre les défauts de matériaux et de fabrication. Veuillez noter que cette garantie ne couvre pas les dommages résultant d'une mauvaise utilisation, d'un abus ou de modifications non autorisées. Pour toute réclamation au titre de la garantie, veuillez contacter notre service clientèle.

Politique de retour et d'échange de 30 jours :

Les appareils neufs qui n'ont pas démarré à l'arrivée, qui sont endommagés ou qui sont encore dans leur boîte d'origine non ouverte peuvent être retournés pour un remboursement complet dans les 30 jours suivant la livraison.

Prolongation de garantie de 6 mois :

En vous inscrivant sur notre site officiel ou en rejoignant notre communauté, vous pouvez bénéficier d'une extension de garantie de 6 mois supplémentaires.

Exclusions de la garantie :

Dommages causés par une utilisation ou une manipulation inappropriée.

Réparations ou modifications non autorisées.

Dommages accidentels ou usure normale.

*Pour faire une réclamation, veuillez fournir une preuve d'achat et une description du problème. Pour toute assistance supplémentaire, contactez notre équipe du service client.

1. Vorsichts- und Warnhinweise

Warnungen:

*** Bitte halten Sie sich bei der Verwendung dieses Produkts immer an diese Sicherheitsrichtlinien, um das Risiko von Feuer, Stromschlag oder Verletzungen zu vermeiden.**

1. Um einen Stromschlag zu vermeiden, tauchen Sie das Kabel, den Stecker oder das Gerät nicht in Wasser oder andere Flüssigkeiten.
2. Kinder sollten dieses Gerät und seine Zubehörteile nur unter Aufsicht eines verantwortlichen Erwachsenen verwenden.
3. Dieses Gerät ist nicht für die Verwendung durch Personen mit eingeschränkter körperlicher, sensorischer oder geistiger Fähigkeiten oder denen es an Erfahrung und Wissen mangelt, einschließlich Kindern, es sei denn, sie werden von einem fähigen Erwachsenen beaufsichtigt;
4. Bitte ziehen Sie den Stecker aus der Steckdose, bevor Sie das Gerät reinigen oder wenn es nicht verwendet wird; verwenden Sie das Gerät nicht, wenn das Kabel oder der Stecker beschädigt ist;
5. Bitte verwenden Sie das Gerät nicht, wenn es oder Teile davon nicht richtig funktionieren oder beschädigt sind;
6. Die Verwendung von Zubehör, das nicht vom Hersteller empfohlen wird, kann zu Fehlfunktionen führen.
7. Vermeiden Sie es, das Gerät über längere Zeit den Elementen im Freien oder feuchten Bedingungen auszusetzen.
8. Bitte biegen Sie das Netzkabel nicht, lassen Sie es nicht über Kanten hängen und lassen Sie es keine Wärmequellen oder heißen Oberflächen berühren.
9. Bitte setzen Sie das Gerät oder seine Aufsätze keinen Wärmequellen, heißen Oberflächen oder magnetischen/signalemittierenden Geräten aus.
10. Verwenden Sie das Gerät oder seine Aufsätze nicht in einem Ofen oder einer Mikrowelle.

11. Stellen Sie vor der Inbetriebnahme des Geräts sicher, dass der Deckel sicher verriegelt ist.
12. Starten Sie die Maschine niemals, ohne den Behälter einzusetzen, und versuchen Sie niemals, den Deckel zu öffnen oder Zutaten hinzuzufügen, während die Maschine läuft.
13. Halten Sie Ihren Körper von der Nähe des laufenden Geräts fern. Stecken Sie Ihre Hand nicht in den Behälter und kommen Sie nicht in die Nähe der Klingen, während das Gerät in Betrieb ist.
14. Das Scheibenmesser hat scharfe Kanten. Gehen Sie daher vorsichtig damit um und bewahren Sie es außerhalb der Reichweite von Kindern auf.
15. Verwenden Sie zu Ihrer Sicherheit und zur Gewährleistung eines ordnungsgemäßen Betriebs nur Originalzubehör und -ersatzteile, die für Ihr Gerät vorgesehen sind.
16. Bitte versuchen Sie nicht, den Deckel zu öffnen oder den Behälter zu entfernen, bis die Klinge vollständig zum Stillstand gekommen und zurückgesetzt ist.
17. Dieses Gerät ist für die Verarbeitung kleiner Mengen ausgelegt. Überschreiten Sie nicht die im Handbuch angegebenen Mengen.
18. Bitte verwenden Sie das Gerät nicht für andere als die vorgesehenen Zwecke.

 **Vorsicht:**

*** Dieses Gerät entspricht den Normen, Vorschriften und Richtlinien für Niederspannung, elektromagnetische Verträglichkeit und Umweltschutz. Beachten Sie die folgenden Vorsichtsmaßnahmen, um einen ordnungsgemäßen Betrieb zu gewährleisten und Sicherheitsvorfälle durch unsachgemäße Verwendung zu vermeiden.**

- Um die Lebensdauer Ihres Geräts zu erhalten und zu verhindern, dass Essensgerüche und -rückstände seine Leistung beeinträchtigen, ist es ratsam, es nach jedem Gebrauch mit einem feuchten Tuch zu reinigen;
- Verwenden Sie das Gerät nicht zum Zerkleinern von reinem Eis, da dies zu möglichen Schäden führen kann;
- Um eine optimale Funktion zu gewährleisten, lassen Sie das Gerät nach 15 aufeinanderfolgenden Betriebszyklen 10 Minuten ruhen, bevor Sie es wieder verwenden.

2. Produktspezifikationen

2.1 Produktspezifikationen

Produktname:Eiscreme- und Tiefkühlkost-Hersteller

Modell: IC-1010

Nennspannung:220-240V

Nennfrequenz:50Hz-60hz

Nennleistung:500W

Motor:Bürstenloser Gleichstrommotor

E-Mail:support@icytreat.vip

In China hergestellt

2.2 Produktstruktur

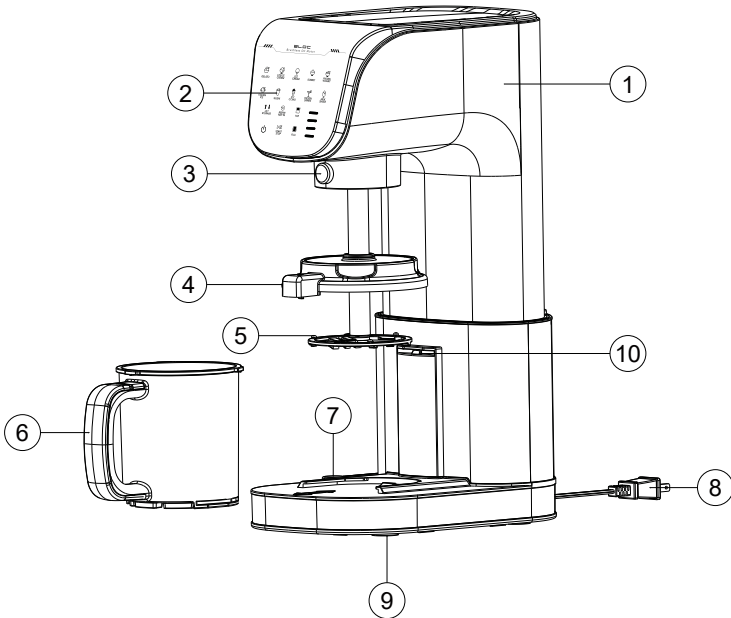

- | | |
|-------------------------|--|
| 1. Hauptgerät | 6. Behälter |
| 2. Display | 7. Basisknopf und Befestigungselemente |
| 3. Wellenanschlussknopf | 8. UL-Netzkarte |
| 4. Deckel | 9. GummifüÙe |
| 5. Mixmesser | |

2.3 Technische Daten

Nennleistung: 500W

Fassungsvermögen (Einzelbehälter): 0.6Qt/19.2Oz/568ml

3.0 Gebrauchsanweisung

Vor dem ersten Gebrauch:

Bitte beachten Sie bei Erhalt Ihrer Eismaschine, dass sich der Hubschacht für eine kompakte Verpackung und einen sicheren Transport in der niedrigsten Position befindet. Nach dem Auspacken und Anschließen der Maschine müssen Sie die Taste "↑↓ LIFT STORAGE" drücken, um den Schacht in die höchste Position zu heben. So können Sie die Becher und den Messerschacht zur Reinigung aus der Maschine entnehmen.

Stellen Sie sicher, dass Mixstab, Pint und Deckel sicher befestigt sind, um die Maschine zu starten.

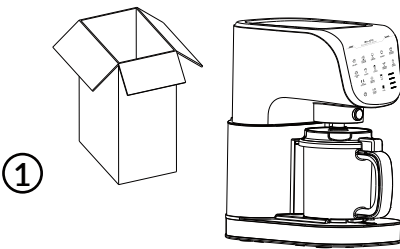

Packen Sie die Maschine aus und stellen Sie sie auf eine stabile Oberfläche

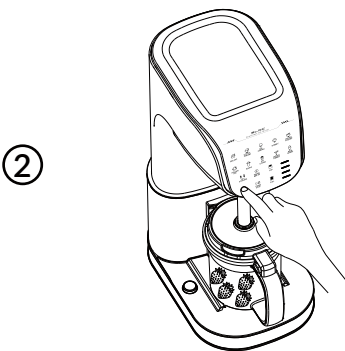

Drücken Sie "⏻" und "HEBEN/LAGERN", um die Maschine bis zum Anschlag anzuheben.

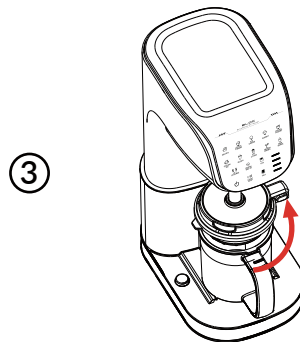

Stecken Sie den Stecker ein und betätigen Sie den Schalter auf der Unterseite.

④

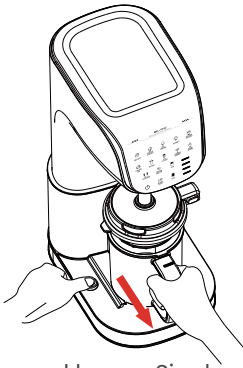

Drücken und lassen Sie das Pint los.

⑤

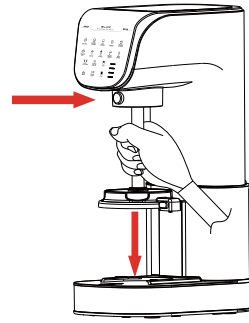

Drücken und ziehen Sie den Mixstab nach unten.

Zutaten vorfrieren: Wählen Sie die Zutaten je nach Rezept und persönlichen Geschmacksvorlieben aus, geben Sie sie in den Behälter und frieren Sie sie ein. Der Behälter sollte etwa 24 Stunden im Gefrierschrank aufbewahrt werden.

①

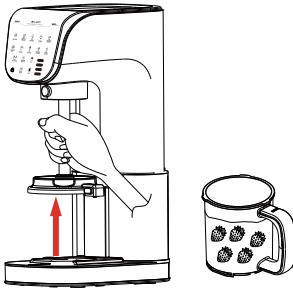

Drücken Sie den Mixstab nach oben, bis Sie ein Klicken hören. Der Mixstab ist richtig eingesetzt, wenn die kreisförmige Anzeige sichtbar ist.

②

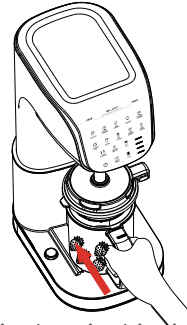

Drücken Sie das Pint hinein.

③



Richten Sie Deckel und Griffposition aus.

④

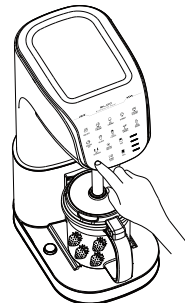

Klicken "⏻" Wählen Sie dann die Modientsprechend dem Prozess oder Rezept aus.

5

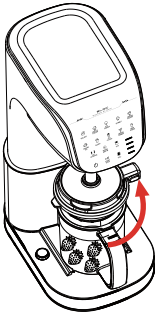

Fertig. Drehen und heben Sie den Deckel gegen den Uhrzeigersinn.

6

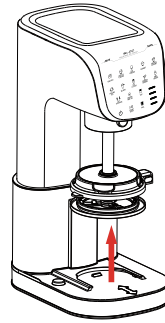

Nehmen Sie den Pint heraus und decken Sie das Paddel mit einem Silikondeckel ab.

Vorwaschen der Klingeneinheit: Reinigen Sie die Klingeneinheit mit warmem Wasser, um das beste Aroma zu gewährleisten.
Reinigen Sie die Eismaschine und die dazugehörigen Utensilien: Stellen Sie sicher, dass die Eismaschine und alle dazugehörigen Utensilien gründlich gereinigt werden, um die Qualität des Eises zu erhalten.

3.1 Installation der Mixwelle und der Messerbaugruppe

***Hinweis: Schalten Sie beim Ein- oder Ausbau der Mischeinheit immer die Stromversorgung aus.**

Um die Mixklingeneinheit zu montieren, halten Sie die Mixklingenwelle fest und richten Sie sie an der Montageöffnung am Hauptgerät aus. Drücken Sie sie nach oben, bis Sie ein Klicken hören (siehe Abbildung 1).

Um die Mixklingeneinheit zu entfernen, halten Sie die Entriegelungstaste an der Klingeneinheit gedrückt (siehe Pfeil ①) und ziehen Sie die Mixklingenwelle nach unten, um sie zu lösen (siehe Abbildung 2).

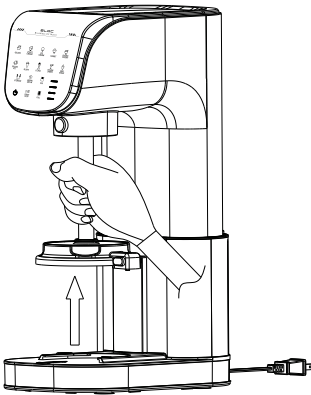

Figur 1

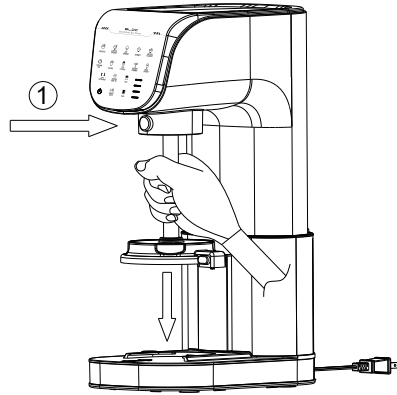

Figur 2

3.2 Installation der Behälter- und Deckelbaugruppe

Um Behälter und Deckel einzusetzen, richten Sie den Behälter an den Schlitten im Boden aus und drücken Sie ihn hinein, bis Sie ein Klicken hören (siehe Abbildung 3). Drücken Sie anschließend den Deckel nach unten, um den Behälter abzudecken (siehe Abbildung 4) und stellen Sie sicher, dass er richtig sitzt. Drehen Sie den Deckel abschließend nach links, bis Sie ein Klicken hören (siehe Abbildung 5).

Um den Deckel zu entfernen, stellen Sie zunächst sicher, dass die Maschine angehalten und in die höchste Position zurückgesetzt ist. Halten Sie den Knopf am Deckel gedrückt, während Sie ihn nach rechts drehen und nach oben heben.

Um den Behälter zu entfernen, stellen Sie sicher, dass die Maschine ausgeschaltet ist und sich in der höchsten Position befindet. Nehmen Sie den Deckel ab, drücken Sie den Knopf auf der linken Seite der Basis und ziehen Sie den Griff des Behälters nach außen (siehe Abbildung 6).



Figur 3

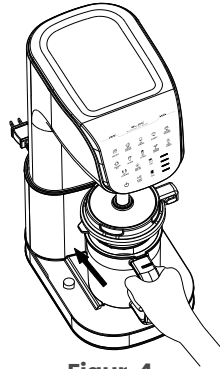

Figur 4

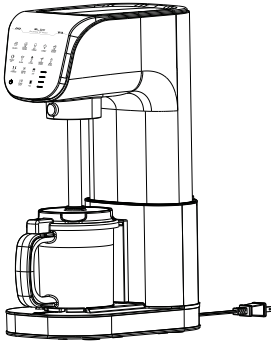

Figur 5

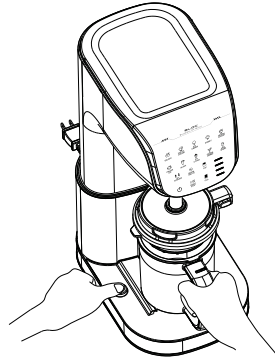

Figur 6

3.3 Start- und Betriebshinweise

1. Stellen Sie das Gerät auf eine ebene, stabile Fläche und stecken Sie es in die Steckdose.
2. Drücken Sie den Hauptschalter links an der Basisstation. Die Taste "⏻" auf dem Bildschirm beginnt zu blinken und zeigt damit an, dass sich das Gerät im Standby-Modus befindet. Drücken Sie nach 2 Sekunden die Taste "⏻", um das Gerät einzuschalten.



3. Stellen Sie sicher, dass der Deckel richtig sitzt. Bei korrekter Installation leuchten die Funktionsauswahltasten auf dem Touchscreen, sobald das Gerät eingeschaltet wird, wie unten dargestellt:

4. Wählen Sie das Eis oder die gefrorene Leckerei aus, die Sie zubereiten möchten. Wählen Sie dann entweder "FULL" oder "TOP" (die Standardeinstellung ist eine volle Tasse). Drücken Sie abschließend die Taste "START STOP", um mit der Zubereitung Ihres köstlichen Leckerbissens zu beginnen.

3.4 Neu drehen und einmischen

Um eine glattere Konsistenz zu erzielen oder Flüssigkeiten, Schokoladenstückchen, Nüsse oder andere Zutaten unterzumischen, verwenden Sie die .Respin & Mixin "RESPIN MIX-IN"-Taste. Vergewissern Sie sich nach dem Hinzufügen der Zutaten, dass der Deckel fest sitzt. Drücken Sie die .Respin & Mixin "RESPIN MIX-IN"-Taste und anschließend die Taste, um den Vorgang zu starten.

3.5 Start/Stopp & Heben/Lagern

1. Start/Stopp: Wenn das Gerät läuft, wird durch Drücken der Taste "START STOP" der Vorgang angehalten und die Taste "LIFT STORAGE" wird angezeigt. Durch Drücken der Taste "LIFT STORAGE" wird die Maschine standardmäßig nach oben angehoben.
2. Passen Sie die Höhe für die Lagerung an: Wenn die Maschine nicht läuft und in die höchste Position gebracht wurde, können Sie sie durch Drücken der Taste "LIFT STORAGE" verkleinern. Durch diese Einstellung passt die Maschine in Schränke oder Lagerräume mit Höhenbeschränkungen und trägt so zur Platzoptimierung bei.

4. Wartung & Pflege

Denken Sie nach der Verwendung des Geräts bitte daran, es umgehend zu reinigen und zu warten.

- Ziehen Sie vor der Reinigung unbedingt den Netzstecker.
Reinigen Sie das Hauptgerät nur mit einem feuchten Tuch.
- Tauchen Sie es nicht ein, spülen Sie es nicht ab und geben Sie es nicht in die Spülmaschine.
- Mixerschaft, Messer und Behälter sind spülmaschinenfest und können direkt in der Spülmaschine gereinigt werden.

5. Fehlerbehebung

Das Gerät signalisiert über Displayanzeigen und eine rote LED verschiedene Probleme. Probleme werden durch schnelles oder langsames Blinken angezeigt. Sollte sich das Problem dadurch nicht beheben lassen, versuchen Sie bitte nicht, das Gerät selbst zu zerlegen. Wenden Sie sich bitte an den Kundendienst oder bringen Sie das Gerät zur Reparatur.

Indikator	Ausgabe	Lösungsvorschlag
Alle Tasten blinken	Der Sicherheitsschalter wurde getrennt	Überprüfen Sie, ob der Behälter oder Deckel nicht richtig installiert ist, und installieren Sie sie erneut.
Die Hebe-/Lagertaste I leuchtet	Der Sicherheitsschalter wurde getrennt. Der Motor ist aufgrund zu vieler Zutaten überlastet und wird automatisch zurückgesetzt.	Bitte geben Sie Zutaten nur bis zur Fülllinie des Behälters hinzu oder warten Sie, bis das Gerät zurückgesetzt wurde, bevor Sie es erneut versuchen.
Die Betriebsanzeige blinkt	Schaltungskomponenten müssen möglicherweise überprüft werden	Ziehen Sie den Netzstecker und schließen Sie das Gerät wieder an, um zu prüfen, ob es ordnungsgemäß funktioniert. Sollte das Gerät weiterhin nicht ordnungsgemäß starten, wenden Sie sich bitte an den Kundendienst.

Definitionen des LED-Blinkmodus:

- **Schnellblinkmodus: Die LED auf der Stromversorgungsplatine blinkt alle 0,5 Sekunden einmal im Abstand von 1 Sekunde.**
- **Langsamer Blinkmodus: Die LED auf der Stromversorgungsplatine blinkt einmal pro Sekunde im Abstand von 2 Sekunden.**

Indikator	Ausgabe	Lösungsvorschlag
Schnelles Blinken 2 Mal	System-Selbstprüfung	Stecken Sie das Gerät aus und wieder ein, um zu prüfen, ob es normal funktioniert. Wenn es immer noch nicht richtig startet, wenden Sie sich bitte an den Kundendienst.
Schnelles Blinken 3 Mal	Zu viele Zutaten	Bitte füllen Sie Zutaten nur bis zur Fülllinie des Behälters oder warten Sie, bis das Gerät zurückgesetzt wurde, bevor Sie es erneut versuchen.
Schnelles Blinken 4 Mal	Abnormaler Stromverbrauch im Standby-Modus	Stecken Sie das Gerät aus und wieder ein, um zu prüfen, ob es normal funktioniert. Wenn es immer noch nicht richtig startet, wenden Sie sich bitte an den Kundendienst.
Schnelles Blinken 5 Mal	Stromkreiscomponenten benötigen möglicherweise Aufmerksamkeit	
Langsames Blinken 2 Mal	Eingangsspannung liegt über dem normalen Bereich	Bitte prüfen Sie, ob die Stromversorgung ordnungsgemäß funktioniert, und testen Sie verschiedene Steckdosen. Wenn das Gerät nach dem Test immer noch nicht richtig startet, wenden Sie sich bitte an den Kundendienst.
Langsames Blinken 3 Mal	Eingangsspannung liegt unter dem normalen Bereich	
Langsames Blinken 4 Mal	Zu viele Zutaten	Bitte füllen Sie Zutaten nur bis zur Fülllinie des Behälters oder wenden Sie sich an den Kundendienst.
Langsames Blinken 5 Mal	Der Motor ist blockiert	Stecken Sie das Gerät aus und wieder ein, um zu prüfen, ob es normal funktioniert. Wenn es immer noch nicht richtig startet, wenden Sie sich bitte an den Kundendienst.

6.0 Gewährleistung

One-Year Warranty:

Für dieses Gerät (IC-1010) gilt eine einjährige Garantie auf Material- und Verarbeitungsfehler. Bitte beachten Sie, dass Schäden durch unsachgemäße Verwendung, Missbrauch oder nicht autorisierte Modifikationen nicht von dieser Garantie abgedeckt sind. Bei Garantieansprüchen wenden Sie sich bitte an den Kundendienst.

30-tägiges Rückgabe- und Umtauschrecht:

Neue Geräte, die bei der Ankunft nicht starteten, in beschädigtem Zustand ankamen oder sich noch in einer ungeöffneten Verpackung befinden, können innerhalb von 30 Tagen nach der Lieferung gegen volle Rückerstattung des Kaufpreises zurückgegeben werden.

Verlängern Sie die Garantie um weitere 6 Monate:

Durch die Registrierung auf unserer offiziellen Website oder den Beitritt zu unserer Community können unsere Benutzer die Garantie um weitere 6 Monate verlängern.

Garantieausschlüsse:

Schäden, die durch unsachgemäße Verwendung oder Handhabung entstehen.

Nicht autorisierte Reparaturen oder Modifikationen.

Unfallschäden oder Verschleiß.

*Um einen Anspruch geltend zu machen, legen Sie bitte einen Kaufbeleg und eine Beschreibung des Problems vor. Für weitere Unterstützung wenden Sie sich bitte an unseren Kundenservice.

1. Precauciones y advertencias

Advertencias:

*** Siga siempre estas pautas de seguridad al utilizar este producto para evitar el riesgo de incendio, descarga eléctrica o lesiones personales.**

1. Para evitar descargas eléctricas, no sumerja el cable, el enchufe ni el dispositivo en agua ni en otros líquidos;
2. Los niños deben utilizar este dispositivo y sus accesorios únicamente bajo la supervisión de un adulto responsable;
3. Este dispositivo no está diseñado para ser utilizado por personas con discapacidades físicas. capacidades físicas, sensoriales o mentales, o que carezcan de experiencia y conocimientos, incluidos los niños, a menos que estén supervisados por un adulto capaz;
4. Desenchufe el dispositivo antes de limpiarlo o cuando no esté en uso; no utilice el dispositivo si el cable o el enchufe están dañados;
5. No utilice el dispositivo si este o alguna de sus piezas no funcionan correctamente o están dañadas;
6. El uso de accesorios no recomendados por el fabricante puede provocar fallos de funcionamiento;
7. Evite exponer el dispositivo a elementos exteriores o condiciones de humedad durante períodos prolongados;
8. No doble el cable de alimentación, no lo deje colgando de los bordes ni lo deje en contacto con fuentes de calor o superficies calientes.
9. No exponga el dispositivo ni sus accesorios a fuentes de calor, superficies calientes ni equipos que emitan señales magnéticas.
10. No utilice el dispositivo ni sus accesorios en un horno o microondas;

11. Antes de utilizar el dispositivo, asegúrese de que la tapa esté bien cerrada en su lugar;
12. Nunca ponga en marcha la máquina sin insertar el recipiente y nunca intente abrir la tapa ni añadir ingredientes mientras la máquina esté en funcionamiento;
13. No coloque ninguna parte del cuerpo cerca del aparato en funcionamiento. No introduzca la mano en el recipiente ni se acerque a las cuchillas mientras el aparato esté en funcionamiento.
14. La cuchilla del disco tiene bordes afilados; manipúlela con cuidado y guárdela fuera del alcance de los niños;
15. Para su seguridad y para garantizar el correcto funcionamiento, utilice únicamente los accesorios y piezas de repuesto originales diseñados para su dispositivo;
16. No intente abrir la tapa ni retirar el recipiente hasta que la cuchilla se haya detenido por completo y se haya reiniciado;
17. Este dispositivo está diseñado para procesar pequeñas cantidades. No exceda las cantidades especificadas en el manual.
18. No utilice el dispositivo para ningún otro fin que no sea el previsto.

 **Precaución:**

*** Este dispositivo cumple con las normas, regulaciones y directivas de bajo voltaje, compatibilidad electromagnética y equipos ambientales. Siga las precauciones a continuación para garantizar un funcionamiento correcto y evitar incidentes de seguridad debido a un uso inadecuado.**

- Para preservar la longevidad de su dispositivo y evitar que los olores y residuos de alimentos afecten su rendimiento, es recomendable limpiarlo con un paño húmedo después de cada uso.;
- Abstenerse de utilizar el dispositivo para triturar hielo puro, ya que esto podría provocar posibles daños.;
- Para garantizar un funcionamiento óptimo, deje que el dispositivo repose durante 10 minutos después de utilizarlo durante 15 ciclos consecutivos antes de reanudar su uso.

2. Especificaciones del producto

2.1 Especificaciones del producto

Nombre del producto: Ice Cream & Frozen Treat Maker

Modelo: IC-1010

Voltaje nomina: 220-240V

Frecuencia nominal: 50Hz-60Hz

Potencia nominal: 500W

Motor: :Brushless Dc motor

Correo electrónico: support@icytreat.vip

Hecho en china

2.2 Estructura del producto

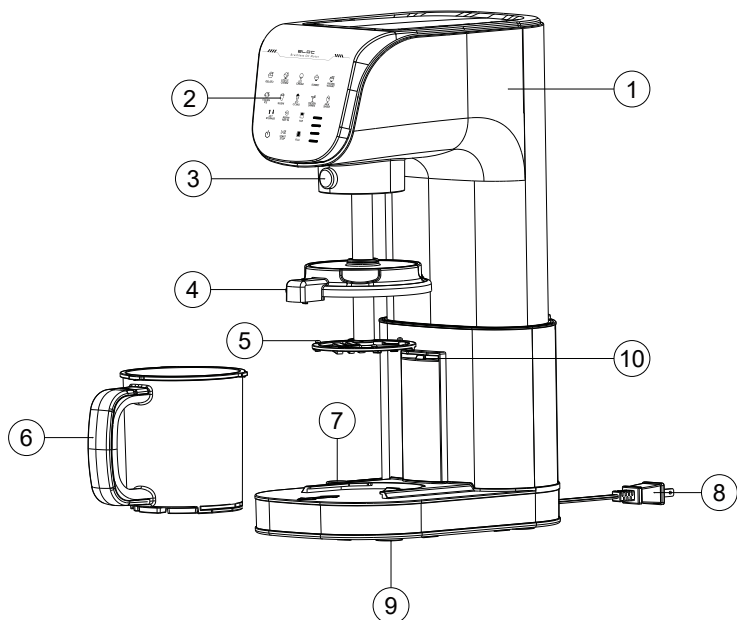

- | | |
|-------------------------------------|---|
| 1. Unidad principal | 6. Recipiente |
| 2. Pantalla | 7. Botón de la base y componentes de fijación |
| 3. Botón del conector del eje | 8. Tarjeta de alimentación UL |
| 4. Conjunto de tapa | 9. Patas de goma |
| 5. Conjunto de cuchillas de licuado | |

2.3 Especificaciones técnicas

Potencia nominal:500 W

Capacidad (contenedor individual):0,6 cuartos de galón/19,2 oz/568 ml

3.0 Instrucciones de uso

Antes del primer uso:

Al recibir su máquina para hacer helados, tenga en cuenta que el eje elevador está en su posición más baja para un embalaje compacto y un transporte seguro. Después de desembalar y enchufar la máquina, deberá presionar el botón "↑↓ STORAGE" para elevar el eje a su posición más alta. Esto le permitirá retirar los vasos y el eje de cuchillas almacenados en la máquina para su limpieza.

Asegúrese de que el eje de mezcla, la pinta y la tapa estén bien colocados en su lugar para poder poner en marcha la máquina.

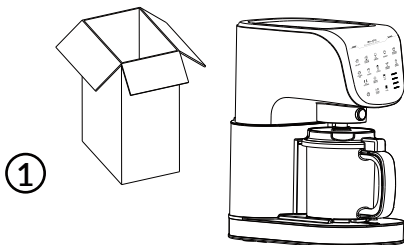

Desembale la máquina y colóquela sobre una superficie estable.

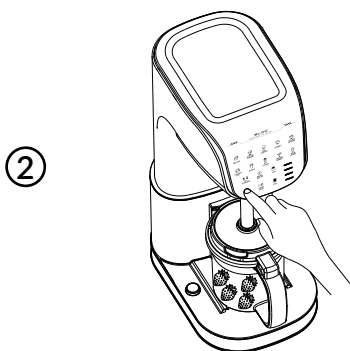

Presione "⏻" y "ELEVAR/ALMACENAMIENTO" para elevar la máquina hasta que se detenga.

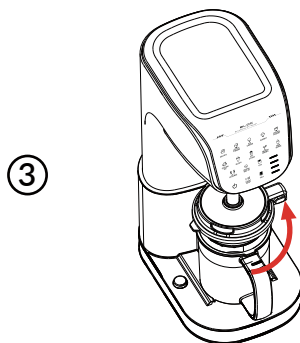

Enchúfalo y activa el interruptor en la cubierta inferior.

④

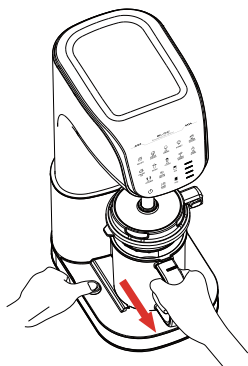

Presione y suelte la tapa.

⑤

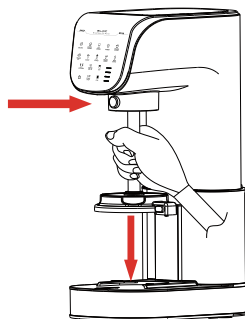

Presione y tire hacia abajo el eje mezclador.

Ingredientes precongelados: Elija los ingredientes según la receta y sus preferencias, colóquelos en el recipiente y congélelos. El recipiente debe conservarse en el congelador durante aproximadamente 24 horas.

①

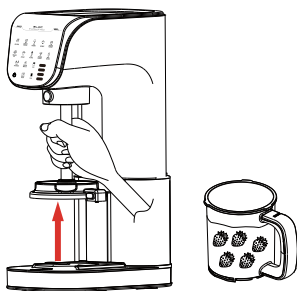

Empuje el eje hacia arriba hasta que escuche un clic. El eje de licuado está correctamente instalado cuando el indicador circular es visible.

②

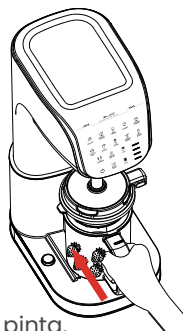

Empuja la tapa.

③



Alinee la posición de la tapa y el mango.

④

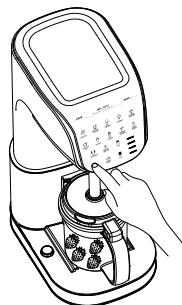

Haga clic en "  " y luego seleccione los modos según el proceso o la receta.

5

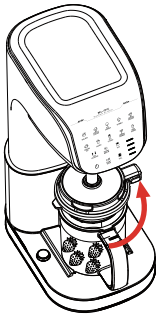

Listo. Gire y levante la tapa en sentido contrario a las agujas del reloj.

6

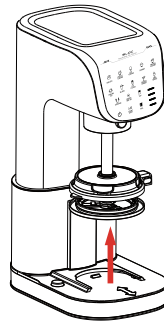

Saque la pinta y cubra la paleta con una tapa de silicona.

Prelavado del conjunto de cuchillas: Limpie el conjunto de cuchillas con agua tibia para garantizar el mejor sabor.

Limpie la máquina para hacer helados y los utensilios relacionados: asegúrese de que la máquina para hacer helados y todos los utensilios relacionados estén completamente limpios para mantener la calidad del helado.

3.1 Instalación del eje de mezcla y el conjunto de cuchillas

***Nota: apague siempre el aparato antes de instalar o quitar el conjunto de licuado.**

Para instalar el conjunto de cuchillas, sujete el eje de las cuchillas y alinéelo con el orificio de montaje de la unidad principal. Empuje hacia arriba hasta oír un clic (consulte la Figura 1).

Para retirar el conjunto de cuchillas, mantenga presionado el botón de desbloqueo en la base de las cuchillas (como se muestra con la flecha ①) y luego tire del eje de las cuchillas hacia abajo para separarlo (consulte la Figura 2).



Figura 1



Figura 2

3.2 Container & Lid Assembly Installation

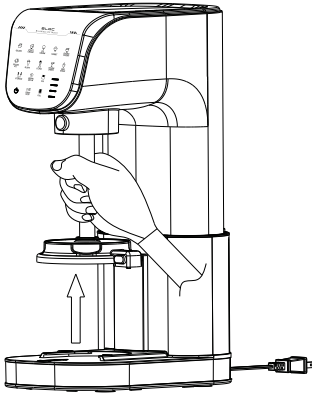
Para instalar el contenedor y la tapa, alinee el contenedor con las ranuras de la base y presiónelo hasta que oiga un clic (ver Figura 3). A continuación, presione la tapa hacia abajo para cubrir el contenedor (ver Figura 4) y asegúrese de que esté correctamente colocada. Finalmente, gire la tapa hacia la izquierda hasta que oiga un clic (ver Figura 5).

Para retirar la tapa, primero asegúrese de que la máquina esté detenida y vuelva a su posición más alta. Mantenga presionado el botón de la tapa mientras la gira hacia la derecha y la levanta.

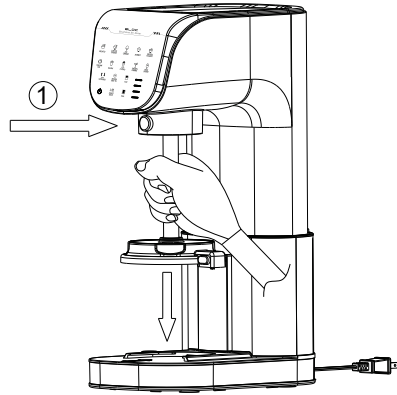
Para retirar el contenedor, asegúrese de que la máquina esté apagada y vuelva a su posición más alta. Retire la tapa, presione el botón en el lado izquierdo de la base y tire del asa del contenedor hacia afuera (ver Figura 6).



Figura 3



Figura 4

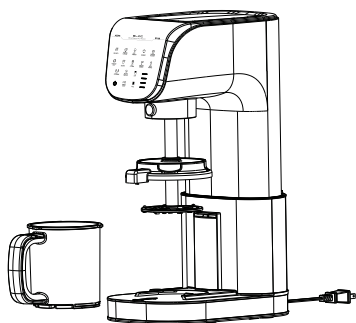

Figura 5



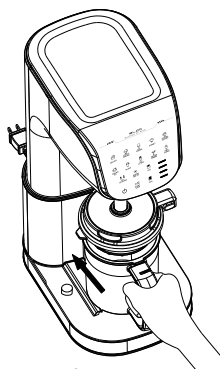

Figura 6

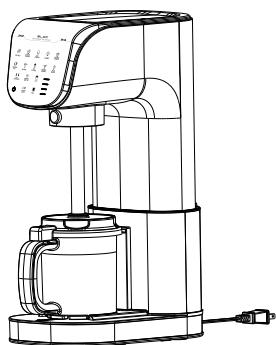
3.3 Instrucciones de arranque y funcionamiento

1. Coloque el dispositivo sobre una superficie plana y estable y conéctelo a la toma de corriente.
2. Presione el interruptor principal de encendido, ubicado en el lado izquierdo de la base. El botón "  " en la pantalla comenzará a parpadear, indicando que el dispositivo está en modo de espera. Después de 2 segundos, presione "  " para encender el dispositivo.
3. Asegúrese de que la tapa esté bien colocada. Una vez instalada correctamente, los botones de selección de funciones de la

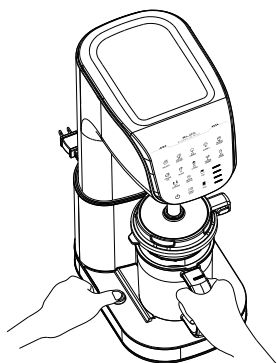

pantalla táctil se iluminarán al encender el dispositivo, como se muestra a continuación:

4. Seleccione el helado o postre congelado que desee preparar. Luego, elija un "FULL" o un "TOP" (la configuración predeterminada es un vaso lleno). Finalmente, presione el "START STOP" para comenzar a preparar su delicioso postre.

3.4 Volver a girar y mezclar

Para lograr una textura más suave o mezclar líquidos, chispas de chocolate, frutos secos u otros ingredientes, use el botón Respin & Mixin "RESPIN MIX-IN". Después de agregar los ingredientes, asegúrese de que la tapa esté bien cerrada. Presione el botón Respin & Mixin "RESPIN MIX-IN" y luego presione el botón para iniciar el proceso.

3.5 Arranque/Parada y Elevación/Almacenamiento

1. Inicio/Parada: Cuando el dispositivo esté en funcionamiento, al pulsar el botón "START STOP" se pausará la operación y aparecerá el botón "LIFT STORAGE". Al pulsar el botón "LIFT STORAGE", la máquina se elevará automáticamente.
2. Ajuste la altura para el almacenamiento: Cuando la máquina no está en funcionamiento y se eleva a su posición más alta, al pulsar el botón "LIFT STORAGE" se bajará la altura. Este ajuste permite que la máquina encaje en armarios o espacios de almacenamiento con restricciones de altura, optimizando así el espacio.

4. Mantenimiento y cuidado

Después de usar el dispositivo, recuerde limpiarlo y realizarle mantenimiento de inmediato.

- Antes de limpiarlo, asegúrese de desenchufar el aparato para desconectarlo de la corriente.
- Limpie la unidad principal únicamente con un paño húmedo; no la sumerja, enjuague ni la meta en el lavavajillas.
- El eje de licuado, la cuchilla y los recipientes son aptos para lavavajillas y se pueden lavar directamente en él.

5. Solución de problemas

El dispositivo utiliza indicadores en pantalla y una luz LED roja para señalar diversos problemas. Los problemas se indican mediante parpadeos rápidos o lentos. Si no puede resolver el problema, no intente desmontar el dispositivo usted mismo. Póngase en contacto con el servicio de atención al cliente o lleve el dispositivo a reparar.

Indicador	Problema	Solución Sugerida
Todos los botones parpadean	El interruptor de seguridad se ha desconectado	Compruebe si el recipiente o la tapa están instalados incorrectamente y vuelva a instalarlos correctamente.
El botón Elevar/Almacenar está iluminado	El motor está sobrecargado debido a exceso de ingredientes y se reiniciará automáticamente	Por favor, añada ingredientes solo hasta la línea de llenado del recipiente, o espere a que el dispositivo se reinicie antes de intentarlo de nuevo.
La luz de alimentación parpadea	Los componentes del circuito pueden necesitar atención	Desconecte el dispositivo y vuelva a conectarlo para comprobar si funciona con normalidad. Si todavía no arranca correctamente, póngase en contacto con el servicio de atención al cliente.

Definiciones del modo de parpadeo del LED:

- **Modo de parpadeo rápido:** el LED de la placa de alimentación parpadea una vez cada 0,5 segundos, con un intervalo de 1 segundo.
- **Modo de parpadeo lento:** el LED en la placa de alimentación parpadea una vez cada 1 segundo, con un intervalo de 2 segundos.

Indicador	Problema	Solución Sugerida
Parpadeo rápido 2 veces	Autocomprobación del sistema	Desconecte el dispositivo y vuelva a conectarlo para comprobar si funciona con normalidad. Si todavía no arranca correctamente, póngase en contacto con el servicio de atención al cliente.
Parpadeo rápido 3 veces	Exceso de ingredientes	Añada los ingredientes solo hasta la línea de llenado del recipiente o espere a que el dispositivo se reinicie antes de intentarlo de nuevo.
Parpadeo rápido 4 veces Parpadeo rápido 5 veces	Consumo anormal de energía en modo de espera Los componentes del circuito pueden necesitar atención	Desconecte el dispositivo y vuelva a conectarlo para comprobar si funciona con normalidad. Si todavía no arranca correctamente, póngase en contacto con el servicio de atención al cliente.
Parpadeo lento 2 veces Parpadeo lento 3 veces	El voltaje de entrada es superior al rango normal El voltaje de entrada es inferior al rango normal	Compruebe si la fuente de alimentación funciona correctamente y pruebe con diferentes enchufes. Si el dispositivo sigue sin arrancar correctamente después de las pruebas, póngase en contacto con el servicio de atención al cliente.
Parpadeo lento 4 veces	Exceso de ingredientes	Añada los ingredientes solo hasta la línea de llenado del recipiente o contacte con el servicio de atención al cliente.
Parpadeo lento 5 veces	El motor está bloqueado	Desconecte el dispositivo y vuelva a conectarlo para comprobar si funciona con normalidad. Si todavía no arranca correctamente, póngase en contacto con el servicio de atención al cliente.

6.0 Garantía

Garantía de un año:

Este dispositivo (IC-1010) cuenta con una garantía de un año que cubre defectos de materiales y mano de obra. Tenga en cuenta que esta garantía no cubre daños causados por mal uso, abuso o modificaciones no autorizadas. Para cualquier reclamación de garantía, póngase en contacto con el servicio de atención al cliente.

Política de devolución y cambio de 30 días:

Los dispositivos nuevos que no se iniciaron al llegar, llegaron dañados o aún se encuentran en una caja sin abrir se pueden devolver para obtener un reembolso completo dentro de los 30 días posteriores a la entrega.

Amplíe la garantía por 6 meses adicionales:

Al registrarse en nuestro sitio web oficial o unirse a nuestra comunidad, nuestros usuarios pueden extender la garantía por 6 meses adicionales.

Exclusiones de garantía:

Daños causados por uso o manipulación indebida.

Reparaciones o modificaciones no autorizadas.

Daños accidentales o desgaste.

*Para presentar una reclamación, proporcione un comprobante de compra y una descripción del problema. Para obtener más ayuda, contacte con nuestro equipo de atención al cliente.

1. Precauzioni e avvertenze

Avvertenze:

*** Attenersi sempre alle presenti linee guida di sicurezza quando si utilizza questo prodotto per evitare il rischio di incendi, scosse elettriche o lesioni personali.**

1. Per evitare scosse elettriche, non immergere il cavo, la spina o il dispositivo in acqua o altri liquidi;
2. I bambini devono utilizzare questo dispositivo e i suoi accessori solo sotto la supervisione di un adulto responsabile;
3. Questo dispositivo non è destinato all'uso da parte di persone con capacità fisiche limitate
capacità fisiche, sensoriali o mentali, o che mancano di esperienza e conoscenza,
compresi i bambini, a meno che non siano supervisionati da un adulto capace;
4. Scollegare il dispositivo prima della pulizia o quando non è in uso; non utilizzare il dispositivo se il cavo o la spina sono danneggiati;
5. Non utilizzare il dispositivo se esso o una qualsiasi delle sue parti non funzionano correttamente o sono danneggiati;
6. L'utilizzo di accessori non raccomandati dal produttore può causare malfunzionamenti;
7. Evitare di esporre il dispositivo agli agenti atmosferici o a condizioni di umidità per lunghi periodi;
8. Non piegare il cavo di alimentazione, non lasciarlo pendere dai bordi e non farlo toccare fonti di calore o superfici calde.
9. Non esporre il dispositivo o i suoi accessori a fonti di calore, superfici calde o apparecchiature che emettono segnali magnetici.
10. Non utilizzare il dispositivo o i suoi accessori in un forno o in un microonde;

11. Prima di utilizzare il dispositivo, assicurarsi che il coperchio sia saldamente bloccato in posizione;
12. Non avviare mai la macchina senza aver inserito il contenitore e non tentare mai di aprire il coperchio o di aggiungere ingredienti mentre la macchina è in funzione;
13. Non avvicinare nessuna parte del corpo al dispositivo in funzione. Non inserire le mani nel contenitore né avvicinarsi alle lame mentre il dispositivo è in funzione;
14. La lama del disco ha bordi affilati; maneggiarla con cura e conservarla fuori dalla portata dei bambini;
15. Per la tua sicurezza e per garantire il corretto funzionamento, utilizza solo accessori e pezzi di ricambio originali progettati per il tuo dispositivo;
16. Non tentare di aprire il coperchio o di rimuovere il contenitore finché la lama non si è completamente fermata e ripristinata;
17. Questo dispositivo è progettato per la lavorazione di piccole quantità. Non superare le quantità specificate nel manuale;
18. Non utilizzare il dispositivo per scopi diversi da quello previsto.

 **Attenzione:**

*** Questo dispositivo è conforme agli standard, alle normative e alle direttive in materia di bassa tensione, compatibilità elettromagnetica e apparecchiature ambientali. Seguire le precauzioni riportate di seguito per garantire il corretto funzionamento ed evitare incidenti di sicurezza dovuti a un uso improprio.**

- Per preservare la longevità del tuo dispositivo ed evitare che odori e residui di cibo ne compromettano le prestazioni, si consiglia di pulirlo con un panno umido dopo ogni utilizzo;
- Evitare di utilizzare il dispositivo per tritare il ghiaccio puro, poiché ciò potrebbe causare potenziali danni;
- Per garantire un funzionamento ottimale, lasciare riposare il dispositivo per 10 minuti dopo averlo utilizzato per 15 cicli consecutivi prima di riprenderne l'uso.

2. Specifiche del prodotto

2.1 Specifiche del prodotto

Nome del prodotto:Macchina per gelato e dolcetti congelati

Modello:IC-1010

Tensione nominale:220-240V

Frequenza nominale:50Hz-60hz

Potenza nominale:500W

Motore:Motore CC senza spazzole

E-mail:support@icytreat.vip

Made in China

2.2 Struttura del prodotto

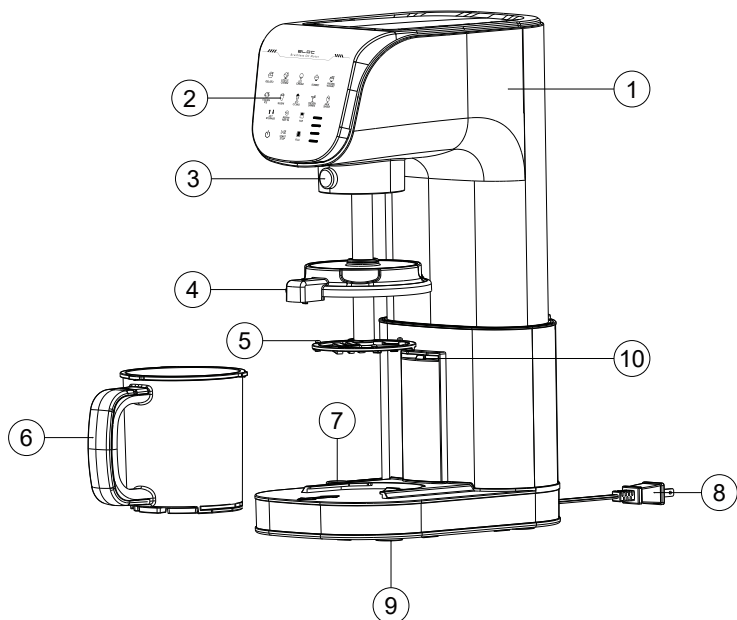

- | | |
|---|-------------------------------|
| 1. Unità principale | 6. miscelazione |
| 2. Schermo di visualizzazione | 7. Contenitore |
| 3. Pulsante di collegamento dell'albero | Pulsante di base e |
| 4. Pulsante di collegamento dell'albero | 8. componenti di fissaggio |
| 5. Gruppo coperchio | 9. Scheda di alimentazione UL |
| Gruppo lame di | Piedini in gomma |

2.3 Specifiche tecniche

Potenza nominale:500W

Capacità (singolo contenitore):0,6 Qt/19,2 Oz/568 ml

3.0 Istruzioni per l'uso

Prima del primo utilizzo:

Al momento della consegna della gelatiera, tieni presente che il vano di sollevamento è nella posizione più bassa per un imballaggio compatto e un trasporto sicuro. Dopo aver disimballato e collegato la macchina alla presa di corrente, dovrai premere il pulsante "  " per sollevare il vano nella posizione più alta. Questo ti permetterà di rimuovere le coppette e il vano lame dalla macchina per pulirli.

Per avviare la macchina, assicurarsi che l'asta di miscelazione, la pinta e il coperchio siano saldamente in posizione.

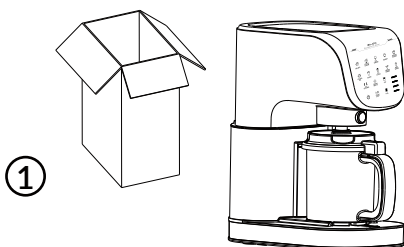

Disimballare la macchina e posizionarla su una superficie stabile

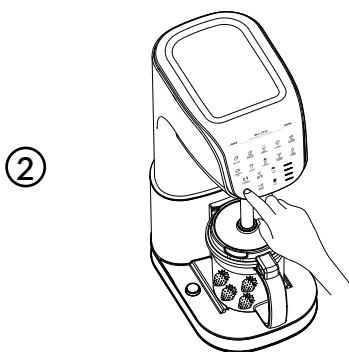

Premere "  " e "SOLLEVAMENTO/RIPOSO" per sollevare la macchina fino all'arresto.

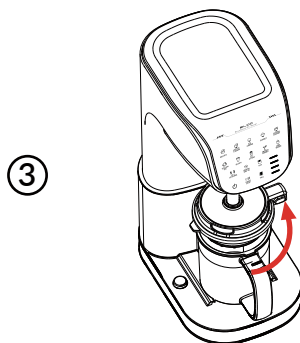

Collega e attiva l'interruttore sul ponte inferiore.

④

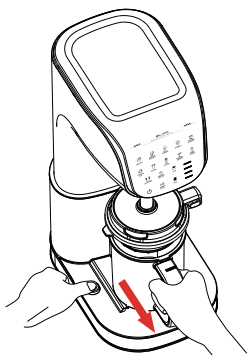

Premere e rilasciare la pinta.

⑤

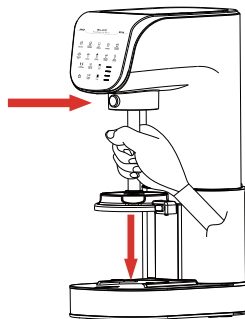

Premere e tirare verso il basso l'asta di miscelazione.

Ingredienti per il pre-congelamento: scegliere gli ingredienti in base alla ricetta e ai gusti personali, metterli nel contenitore e congelare. Il contenitore deve essere conservato nel congelatore per circa 24 ore.

①

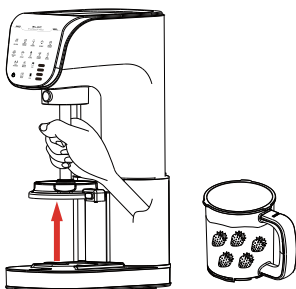

Spingere l'asta verso l'alto finché non si sente un clic. L'asta del frullatore è installata correttamente quando l'indicatore circolare è visibile.

②

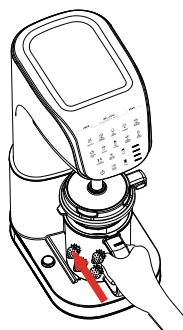

Inserisci la pinta.

③



Allineare la posizione del coperchio e della maniglia.

④

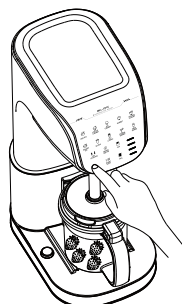

Fare clic su "⏻", quindi selezionare le modalità in base al processo o alla ricetta.

5

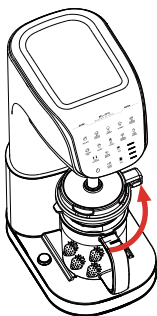

Fatto. Ruotare e sollevare il coperchio in senso antiorario.

6

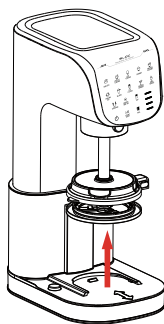

Togli la pinta e copri la pala con un coperchio di silicone

Prelavaggio del gruppo lame: pulire il gruppo lame con acqua tiepida per garantire un gusto ottimale.

Pulizia della gelatiera e degli utensili correlati: assicurarsi che la gelatiera e tutti gli utensili correlati siano accuratamente puliti per mantenere la qualità del gelato.

3.1 Installazione dell'albero di miscelazione e del gruppo lame

***Nota: spegnere sempre l'alimentazione quando si installa o si rimuove il gruppo frullatore.**

- Per installare il gruppo lame, afferrare l'albero delle lame e allinearli con il foro di montaggio sull'unità principale. Spingere verso l'alto fino a sentire un "clic" (vedere Figura 1).
- Per rimuovere il gruppo lame, tenere premuto il pulsante di sblocco sulla base delle lame (come mostrato dalla freccia ①), quindi tirare verso il basso l'albero delle lame per staccarlo (vedere Figura 2).



Figura 1



Figura 2

3.2 Container & Lid Assembly Installation

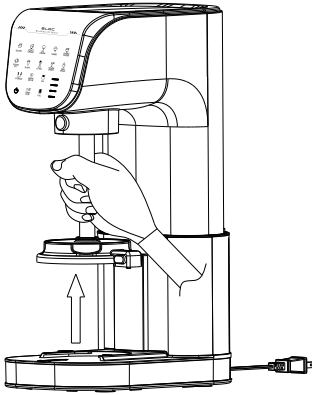
To install the container and lid, align the container with the slots on the base and push it in until you hear a click (see Figure 3). Next, press the lid down to cover the container (see Figure 4) and ensure it is properly seated. Finally, rotate the lid to the left until you hear a click (see Figure 5).

To remove the lid, first ensure the machine is stopped and reset to its highest position. Press and hold the button on the lid while rotating it to the right and lifting it upwards.

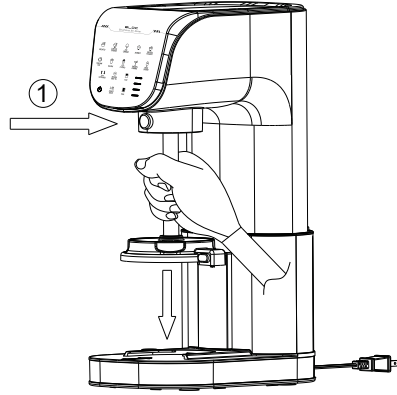
To remove the container, make sure the machine is off and has reset to its highest position. Remove the lid, press the button on the left side of the base, and pull the container handle outward (see Figure 6).



Figura 3



Figura 4

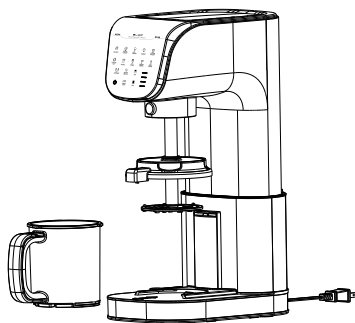

Figura 5



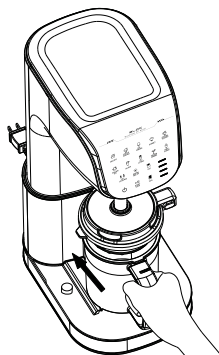

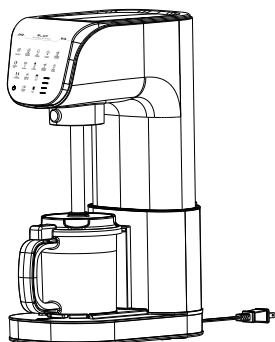

Figura 6

3.3 Istruzioni di avviamento e funzionamento

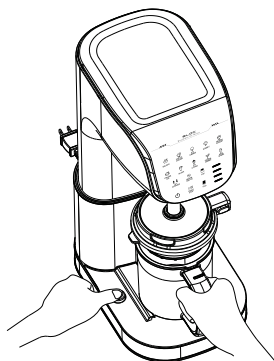

1. Posizionare il dispositivo su una superficie piana e stabile e collegarlo alla presa di corrente.
2. Premere l'interruttore di alimentazione principale situato sul lato sinistro della base, quindi il pulsante "⏻" sullo schermo inizierà a lampeggiare, indicando che il dispositivo è in modalità standby. Dopo 2 secondi, premere "⏻" per accendere il dispositivo.
3. Assicurarsi che il coperchio sia correttamente inserito. Se installato correttamente, i pulsanti di selezione delle funzioni sul





touchscreen si illumineranno all'accensione del dispositivo, come illustrato di seguito:

4. Seleziona il gelato o il dolce che desideri preparare. Quindi scegli tra "  " o "  " (l'impostazione predefinita è una coppetta piena). Infine, premi "  " per iniziare a preparare il tuo delizioso dolce.

3.4 Ri-gira e mescola

Per ottenere una consistenza più liscia o per aggiungere liquidi, gocce di cioccolato, frutta secca o altri ingredienti, utilizzare il pulsante "Respin & Mixin" . Dopo aver aggiunto gli ingredienti, assicurarsi che il coperchio sia ben chiuso. Premere il pulsante "Respin & Mixin" , quindi premere il pulsante per avviare il processo.

3.5 Avvio/Arresto e Sollevamento/Stoccaggio

1. Avvio/Arresto: Quando il dispositivo è in funzione, premendo il pulsante "  " si metterà in pausa il funzionamento e apparirà il pulsante "  ". Premendo il pulsante "  " la macchina si attiverà automaticamente in modalità sollevamento verso l'alto.

2. Regolare l'altezza per lo stoccaggio: Quando la macchina non è in funzione e si trova nella posizione più alta, premendo il pulsante "  " l'altezza si riduce. Questa regolazione consente alla macchina di adattarsi a mobili o vani di stoccaggio con limitazioni di altezza, contribuendo a massimizzare lo spazio.

4. Manutenzione e cura

Dopo aver utilizzato il dispositivo, ricordatevi di pulirlo e sottoporlo a manutenzione tempestivamente.

- Prima della pulizia, assicurarsi di scollegare il dispositivo dall'alimentazione.
- Pulire l'unità principale solo con un panno umido; non immergerla, sciacquarla o metterla in lavastoviglie.
- L'asta di miscelazione, la lama e i contenitori sono lavabili in lavastoviglie e possono essere lavati direttamente in lavastoviglie.

5. Risoluzione dei problemi

Il dispositivo utilizza indicatori sullo schermo e una luce LED rossa per segnalare vari problemi. I problemi sono indicati da un lampeggio rapido o lento. Se il problema non può essere risolto, non tentare di smontare il dispositivo da soli. Contattare il servizio clienti o portare il dispositivo in riparazione.

Indicatore	Problema	Soluzione Consigliata
Tutti i pulsanti lampeggiano	L'interruttore di sicurezza è disconnesso	Verificare se il contenitore o il coperchio sono installati in modo improprio e reinstallarli correttamente.
Il pulsante Solleva/Archivia è illuminato	Il motore è sovraccarico a causa di ingredienti eccessivi e si reseterà automaticamente	Aggiungere gli ingredienti solo fino alla linea di riempimento del contenitore oppure attendere che il dispositivo si resetti prima di riprovare.
La spia di alimentazione lampeggia	I componenti del circuito potrebbero richiedere attenzione	Scollegare il dispositivo e ricollegarlo per verificare se funziona normalmente. Se ancora non si avvia correttamente, contattare l'assistenza clienti.

Definizioni della modalità lampeggiante del LED:

• **Modalità di lampeggio rapido: il LED sulla scheda di alimentazione lampeggia una volta ogni 0,5 secondi, con un intervallo di 1 secondo.**

• **Modalità lampeggiamento lento: il LED sulla scheda di alimentazione lampeggia una volta ogni 1 secondo, con un intervallo di 2 secondi.**

Indicatore	Problema	Soluzione Consigliata
Lampeggio rapido 2 volte	Autocontrollo del sistema	Scollegare il dispositivo e ricollegarlo per verificare il funzionamento normale. Se non si avvia correttamente, contattare l'assistenza clienti.
Lampeggio rapido 3 volte	Ingredienti eccessivi	Aggiungere gli ingredienti solo fino alla linea di riempimento o attendere il reset del dispositivo prima di riprovare.
Lampeggio rapido 4 volte Lampeggio rapido 5 volte	Consumo energetico anomalo in modalità standby Componenti del circuito necessitano attenzione	Unplug the device, then plug it back in to check if it operates normally. If it still does not start correctly, please contact the customer service for assistance.
Lampeggio lento 2 volte Lampeggio lento 3 volte	Tensione di ingresso superiore al range normale Tensione di ingresso superiore al range normale Tensione di ingresso inferiore al range normale	Scollegare il dispositivo e ricollegarlo per verificare il funzionamento normale. Se non si avvia correttamente, contattare l'assistenza clienti.
Lampeggio lento 4 volte	Ingredienti eccessivi	Aggiungere gli ingredienti solo fino alla linea di riempimento o contattare l'assistenza clienti.
Lampeggio lento 5 volte	Motore bloccato	Scollegare il dispositivo e ricollegarlo per verificare il funzionamento normale. Se non si avvia correttamente, contattare l'assistenza clienti.

6.0 Warranty

One-Year Warranty:

This device (IC-1010) comes with a one-year warranty covering defects in materials and workmanship. Please note that this warranty does not cover damage resulting from misuse, abuse, or unauthorized modifications. For any warranty claims, please contact customer service.

30-Day Return and Exchange Policy:

New devices that didn't start when they arrived, arrived in damaged condition, or are still in an unopened box can be returned for a full refund within 30 days of delivery.

Extend the Warranty by Additional 6 Months:

By registering on our official website or join our community, our users can extend the warranty by an additional 6 months.

Warranty Exclusions:

Damage caused by improper use or handling.

Unauthorized repairs or modifications.

Accidental damage or wear and tear.

*To make a claim, please provide proof of purchase and a description of the issue. For further assistance, contact our customer service team.

L'adresse électronique de notre service clientèle

support@icytreat.vip

Ou scannez ce code QR pour contacter
l'équipe de service Icytreat



RoHS

www.icytreat.com