

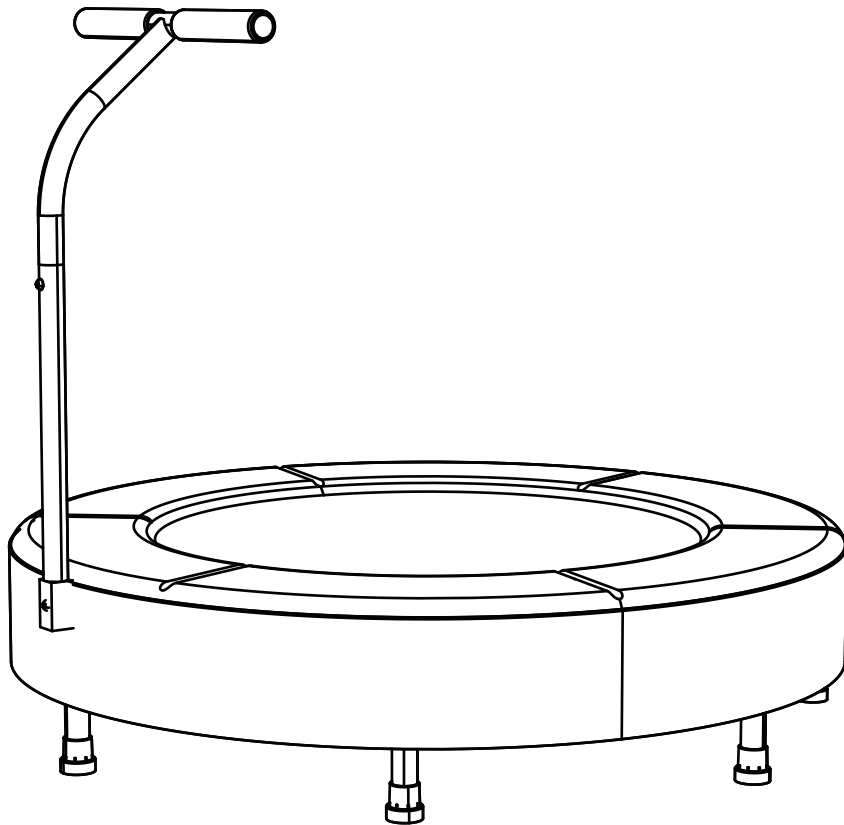

36IN Foldable Trampoline for Kids



CUSTOMER SUPPORT

Email: support@bcan.fit

Copyright © 2019-2026, by BCAN, Inc. All rights reserved.

USER MANUAL

Contents

Warning	01
Trampoline Parts List	02
Video Installation	04
Assembly Instructions	05
Warranty	11

▲ NOTICE

This warranty applies only to the original consumer. It does not cover damage from abuse, accidents, cosmetic wear such as fading or scratches, or any cause unrelated to defects in materials or workmanship.

Inhalt

Warnung	12
Trampolin-teileliste	13
Videoinstallation	15
Montageanleitung	16
Garantie	22

HINWEIS

Diese Garantie gilt nur für den ursprünglichen Verbraucher und deckt keine Missbrauch, Unfälle, kosmetische Probleme wie Verblässen oder Kratzer durch normale Abnutzung ab, oder andere Ursachen, die nicht auf Material- oder Verarbeitungsfehler zurückzuführen sind.

Contenu

Attention	23
Liste Des Pièces De Trampoline	24
Installation Vidéo	26
Instructions De Montage	27
Garantie	33

AVIS

Cette garantie s'applique uniquement au consommateur original. Elle ne couvre pas les dommages causés par un usage abusif, les accidents, l'usage esthétique telle que la décoloration ou les rayures, ni toute cause non liée à des défauts de matériaux ou de fabrication.



Warnings -Use Instructions

Read these instructions and warnings carefully and ensure you follow them at all times.

Follow all assembly and maintenance instructions closely to ensure the equipment is safe to use and lasts as long as possible.

- You must thoroughly read the manual before assembling and using this trampoline.
- Maximum weight of the user shall not exceed 99 lbs. (45 kg)
- Do not allow more than one person on the trampoline at any time. Collision hazard.
- Do not allow young children to use unless supervised by an adult.
- This product is intended for domestic indoor family use only.
- This product is intended for use by children ages 3 - 6 years.
- Do not eat while jumping.



Warnings -Installation Instructions







- Before using, please make sure all the parts including legs, handle and knobs are tightly set up.
- Keep objects away which could interfere with the performer. Maintain a clear area around the trampoline.
- A minimum of 10 ft (3 m) from the ground to the top. Away from wires, ceiling fans, and other possible hazards.
- Place the trampoline away from walls, structures, furniture, and other play areas. Ensure a clear space of 6 ft (1.8 m) on all sides of the trampoline.
- Remove any items under the trampoline.
- Don't use the trampoline in the dark. Artificial lighting may be required.
- Indoor and outdoor use.



Email Address: support@bcan.fit

Trampoline Parts List







Please refer to this chart for parts description and letters. The assembly steps use these descriptions and letters as references for your convenience. Make sure that you have all parts listed.

NO.	Part Picture	Description	QTY.
1		Jump Mat with Safety Pad	1
2A		Steel Frame with Leg	6
2B		Steel Frame with Leg and Square Hole	1
3A		Handrail Support with Bar	1
3B		Lower Rail	1
4		Spring	28

⚠ NOTICE

Before assembly, compare all the parts with the parts list. Any parts missing or damaged, do not attempt to assemble, and please contact customer service for replacement.

Trampoline Parts List

NO.	Part Picture	Description	QTY.
5		Round Head Screws	11
6		Curved Washer	8
7		Small Washer	3
8		Big Washer (Used for uneven floors)	7
9		Hook	1
10		Screwdriver	1

▲ NOTICE

Before assembly, compare all the parts with the parts list. Any parts missing or damaged, do not attempt to assemble, and please contact customer service for replacement.

Video Installation Guide

BCAN recommends watching the complete installation video by scanning the QR code below. If scanning the QR code fails, you can also enter the link below to watch the installation video.



Scan the QR Code for Assembly Video

Step 1-Install the Frame

1-1

As shown in the figure, align the frame holes, connect the frames(#2) one by one, and fix them with round head screws(#5) and washers(#6).





1-2

And then, you will get a stable and closed frame.



Step 2 - Position the Jump Mat and Install the Lower Rail

2-1

As shown in the figure (#A), Locate the hole in the Safety Padding (#1) and insert the Lower Rail (#3B) to the Square Hole of Steel Frame (#2B) through the hole in the Safety Padding. And then, fix them with round head screws (#5) and small washers (#7).

▲ ATTENTION

All the Legs (#3), Leg Caps must be screwed tightly, and Legs (#3) is flat on the ground to avoid wobbling when use.



2-2

- As shown in the figure (#D), Lay out the Jump Mat with Pad (#1) in the center of the frame, and then attach one end of the Spring (#4) to the triangular ring sewn to the mat. Next, Connect the hook on the other end of the spring to the hole in the frame.



- As shown in the figure (#E), to maintain a balanced tension on the mat, prioritize installing the springs at the 7 legs. First link the 1st and 2nd spring and then link the 3rd and 4th spring to the hole in the frame.

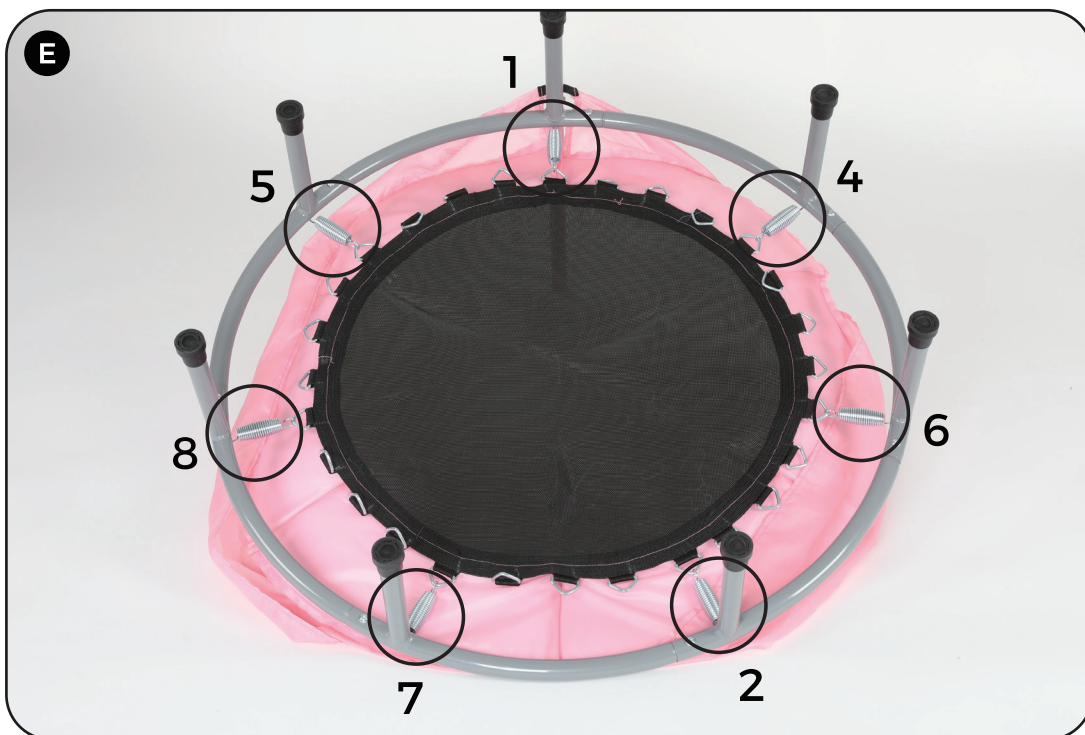

2-3

Attach the jumping mat to the frame using the remaining springs in a clockwise direction.



2-4

- As shown in the figure (#F), cover the frame with the safety padding after installing all springs.



Step 3-Install the Handle Bar

3-1

- As shown in the figure (#G&H&I), align the hole on the Lower Rail (#3B) and Handrail Support with Bar (#3A), secure with Screw (#5) and washers (#6).
- **NOTICE:** If you encounter a problem where the screws and holes do not match, please contact the BCAN support team to replace the parts:

Email: support@bcan.fit



Warranty Coverage

BCAN makes fun, high-quality trampoline and has been manufactured under the highest standards of quality and workmanship.

We promise to consumers:

- Any defects in product quality in materials and workmanship are entitled to a one-year warranty.
- A replacement for any defective part will be supplied lifetime free for the consumer.



▲ NOTICE

This warranty is valid for the original consumer only and does not cover abuse, accident, cosmetic issues such as fading or scratches from normal wear, or any other cause not arising from defects in material and workmanship.



Email Address: support@bcan.fit



Warnhinweise - Gebrauchsanweisung

Lesen Sie diese Anweisungen und Warnhinweise sorgfältig durch und stellen Sie sicher, dass Sie diese jederzeit befolgen. Befolgen Sie alle Montage- und

Wartungsanweisungen genau, um sicherzustellen, dass das Gerät sicher zu verwenden ist und so lange wie möglich hält.

- Sie müssen die Anleitung vor dem Zusammenbau und der Benutzung dieses Trampolins gründlich lesen.
- Das maximale Gewicht des Benutzers darf 45 kg nicht überschreiten.
- Gestatten Sie zu keiner Zeit mehr als einer Person auf dem Trampolin. Kollisionsgefahr.
- Gestatten Sie kleinen Kindern die Benutzung nur unter Aufsicht eines Erwachsenen.
- Dieses Produkt ist ausschließlich für den häuslichen Gebrauch in Innenräumen bestimmt.
- Dieses Produkt ist für Kinder im Alter von 3 bis 6 Jahren bestimmt.
- Essen Sie während des Springens nicht.



Warnhinweise - Installationsanleitung







- Stellen Sie vor der Verwendung sicher, dass alle Teile einschließlich Beine, Griff und Knöpfe fest angebracht sind.
- Halten Sie Objekte fern, die die Leistung beeinträchtigen könnten. Halten Sie den Bereich um das Trampolin frei.
- Ein Mindestabstand von 3 m vom Boden bis zur Oberseite. Fern von Kabeln, Deckenventilatoren und anderen möglichen Gefahren.
- Stellen Sie das Trampolin entfernt von Wänden, Strukturen, Möbeln und anderen Spielbereichen auf. Sorgen Sie an allen Seiten des Trampolins für einen freien Raum von 1,8 m.
- Entfernen Sie Gegenstände unter dem Trampolin.
- Benutzen Sie das Trampolin nicht im Dunkeln. Künstliche Beleuchtung kann erforderlich sein.
- Für den Innen- und Außenbereich geeignet.



E-Mail-Adresse: support@bcan.fit







Trampolin-Teileliste

Bitte beziehen Sie sich auf diese Tabelle für Teilebeschreibungen und Buchstaben. Die Montageschritte verwenden diese Beschreibungen und Buchstaben als Referenz für Ihre Bequemlichkeit, damit Sie alle aufgeführten Teile haben.

NR.	Teilbild	Beschreibung	MENGE.
1		Sprungmatte mit Sicherheitskissen	1
2A		Stahlrahmen mit Bein	6
2B		Stahlrahmen mit Bein und Vierkantloch	1
3A		Handlaufstütze mit Stange	1
3B		Lineares Polster	1
4		Feder	28

▲ HINWEIS

Bevor Sie mit dem Zusammenbau des Trampolins beginnen, überprüfen Sie die Teileliste, um sicherzustellen, dass keine Teile fehlen oder beschädigt sind. Wenn Teile fehlen oder beschädigt sind, wenden Sie sich bitte für den Ersatz an den Kundendienst.

NR.	Teilbild	Beschreibung	MENGE.
5		Rundkopfschrauben	11
6		Gebogener Unterlegscheibe	8
7		Kleine Unterlegscheibe	3
8		Große Unterlegscheibe (zum Festziehen der Muttern)	7
9		Haken	1
10		Inbusschlüssel	1

▲ HINWEIS

Bevor Sie mit dem Zusammenbau des Trampolins beginnen, überprüfen Sie die Teileliste, um sicherzustellen, dass keine Teile fehlen oder beschädigt sind. Wenn Teile fehlen oder beschädigt sind, wenden Sie sich bitte für den Ersatz an den Kundendienst.

Video-Installationsanleitung

BCAN empfiehlt, das vollständige Installationsvideo durch Scannen des unten stehenden QR-Codes anzusehen. Wenn das Scannen des QR-Codes fehlschlägt, können Sie auch den unten stehenden Link eingeben, um das Installationsvideo anzusehen.



Scannen Sie den QR-Code für das Montagevideo

Schritt 1 - Rahmen installieren

1-1

Wie in der Abbildung gezeigt, richten Sie die Rahmenlöcher aus, verbinden Sie die Rahmen (#2) nacheinander und befestigen Sie sie mit Rundkopfschrauben (#5) und Unterlegscheiben (#6).





1-2

Und dann erhalten Sie einen stabilen und geschlossenen Rahmen.



Schritt 2 - Positionieren Sie die Sprungmatte und installieren Sie die untere Schiene

2-1

Wie in Abbildung (#A) gezeigt, lokalisieren Sie das Loch in der Sicherheitsauskleidung (#1) und führen Sie die untere Schiene (#3B) durch das Loch in der Sicherheitsauskleidung in das Vierkantloch des Stahlrahmens (#2B) ein. Befestigen Sie sie dann mit Rundkopfschrauben (#5) und kleinen Unterlegscheiben (#7).

⚠ ACHTUNG

Alle Beine (#3) und Beinmanschetten müssen fest verschraubt sein, und die Beine (#3) müssen flach auf dem Boden stehen, um ein Wackeln während des Gebrauchs zu vermeiden.



2-2

- Wie in Abbildung (#D) gezeigt, legen Sie die Sprungmatte mit Polsterung (#1) in die Mitte des Rahmens und befestigen Sie dann ein Ende der Feder (#4) am dreieckigen Ring, der an der Matte angenäht ist. Verbinden Sie als Nächstes den Haken am anderen Ende der Feder mit dem Loch im Rahmen.



- Wie in Abbildung (#E) gezeigt, um eine ausgewogene Spannung auf der Matte aufrechtzuerhalten, installieren Sie vorrangig die Federn an den 7 Beinen. Verbinden Sie zuerst die 1. und 2. Feder und dann die 3. und 4. Feder mit dem Loch im Rahmen.

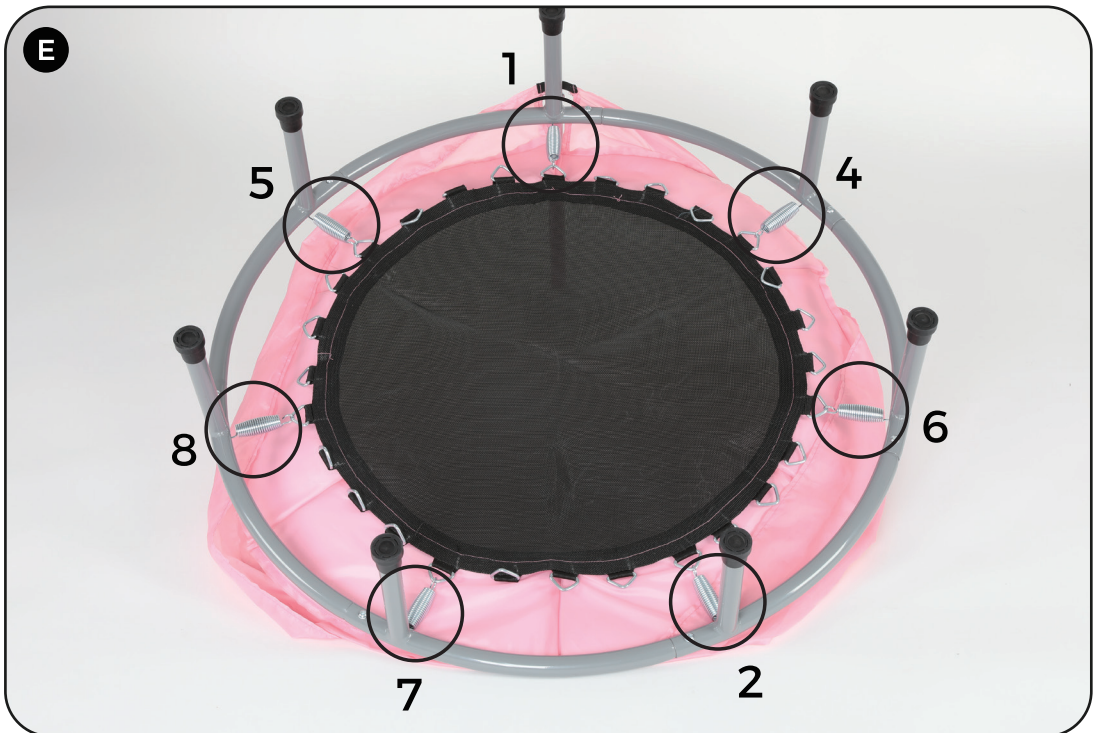

2-3

Befestigen Sie die Sprungmatte mit den verbleibenden Federn im Uhrzeigersinn am Rahmen.



2-4

- Wie in der Abbildung (#9) gezeigt, bedecken Sie den Rahmen nach dem Einbau aller Federn mit der Sicherheitsauflage.



Schritt 3 - Lenker montieren

3-1

- Wie in der Abbildung (#G&H&I) gezeigt, richten Sie das Loch auf der unteren Schiene (#3B) und dem Handlauf-Stützgestell (#3A) aus und sichern Sie es mit Schraube (#5) und Unterlegscheiben (#6).
- HINWEIS: Wenn Sie ein Problem feststellen, bei dem Schrauben und Löcher nicht übereinstimmen, wenden Sie sich bitte an das BCAN-Supportteam, um die Teile auszutauschen:
- E-Mail: support@bcan.fit



Garantieabdeckung

BCAN stellt unterhaltsame, hochwertige Trampoline her und wurde unter höchsten Qualitäts- und Verarbeitungsstandards gefertigt. Wir versprechen den Verbrauchern:

- Jegliche Mängel in Produktqualität, Material und Verarbeitung berechtigen zu einer einjährigen Garantie.
- Ein Ersatz für jedes defekte Teil wird dem Verbraucher lebenslang kostenlos zur Verfügung gestellt.



▲ HINWEIS

Die Garantie gilt nur für den ursprünglichen Kauf und deckt nicht ab: Mängel, die durch Unfall, kosmetische Markierungen wie Verblässen oder Kratzer, normale Abnutzung oder andere Mängel, die nicht auf Material und Verarbeitung zurückzuführen sind, verursacht wurden.



E-Mail-Adresse: support@bcan.fit



Avertissements - Instructions d'utilisation

Lisez attentivement ces instructions et avertissements et assurez-vous de les suivre en tout temps. Suivez de près toutes les instructions de montage et d'entretien pour garantir que l'équipement est sécuritaire à utiliser et qu'il dure le plus longtemps possible.

- Vous devez lire attentivement le manuel avant d'assembler et d'utiliser ce trampoline.
- Le poids maximal de l'utilisateur ne doit pas dépasser 99 lb (45 kg).
- Ne permettez pas à plus d'une personne sur le trampoline en même temps. Risque de collision.
- Ne laissez pas de jeunes enfants utiliser le trampoline sans la supervision d'un adulte.
- Ce produit est destiné à un usage domestique en intérieur uniquement.
- Ce produit est conçu pour des enfants âgés de 3 à 6 ans.
- Ne mangez pas en sautant.



Avertissements - Instructions d'installation







- Avant d'utiliser, assurez-vous que toutes les pièces, y compris les pieds, la poignée et les boutons, sont bien fixées.
- Éloignez les objets pouvant gêner le perforateur. Maintenez un espace dégagé autour du trampoline.
- Un minimum de 3 m (10 pi) du sol au sommet. Éloignez-le des fils électriques, des ventilateurs de plafond et d'autres dangers possibles.
- Placez le trampoline loin des murs, des structures, des meubles et des autres aires de jeu. Assurez-vous d'avoir un espace dégagé de 1,8 m (6 pi) de tous les côtés du trampoline.
- Retirez tous les objets sous le trampoline.
- N'utilisez pas le trampoline dans l'obscurité. Un éclairage artificiel peut être nécessaire.
- Usage intérieur et extérieur.



Adresse électronique: support@bcan.fit







Liste des pièces de trampoline

Veillez vous référer à ce tableau pour la description des pièces et les lettres. Les étapes d'assemblage utilisent ces descriptions et lettres comme références pour votre commodité. Assurez-vous d'avoir toutes les pièces énumérées.

NO.	Image de pièce	Description	QTÉ.
1		Tapis de saut avec coussin de sécurité	1
2A		Cadre en acier avec pied	6
2B		Cadre en acier avec pied et trou carré	1
3A		Support de main courante avec barre	1
3B		Rail inférieur	1
4		Printemps	28

⚠ AVIS

Avant l'assemblage, comparez toutes les pièces avec la liste des pièces. Si des pièces sont manquantes ou endommagées, n'essayez pas de les assembler et veuillez contacter le service à la clientèle pour un remplacement.

NO.	Image de pièce	Description	QTÉ.
5		Vis à tête ronde	11
6		Rondelle incurvée	8
7		Petite rondelle	3
8		Grande rondelle (Utilisée pour les planchers irréguliers)	7
9		Crochet	1
10		Tournevis	1

▲ AVIS

Avant l'assemblage, comparez toutes les pièces avec la liste des pièces. Si des pièces sont manquantes ou endommagées, n'essayez pas de les assembler et veuillez contacter le service à la clientèle pour un remplacement.

Guide d'installation vidéo

BCAN recommande de regarder la vidéo complète d'installation en scannant le code QR ci-dessous. Si le scan du code QR échoue, vous pouvez également entrer le lien ci-dessous pour regarder la vidéo d'installation.



Scannez le code QR pour la vidéo de montage

Étape 1 - Installer le cadre

1-1

Comme montré sur la figure, alignez les trous du cadre, connectez les cadres (#2) un par un, et fixez-les avec des vis à tête ronde (#5) et des rondelles (#6).





1-2

Et ensuite, vous obtiendrez un cadre stable et fermé.



Étape 2 - Positionner le tapis de saut et installer le rail inférieur

2-1

Comme montré dans la figure (#A), localisez le trou dans le rembourrage de sécurité (#1) et insérez le rail inférieur (#3B) dans le trou carré du cadre en acier (#2B) à travers le trou du rembourrage de sécurité. Ensuite, fixez-les avec des vis à tête ronde (#5) et de petites rondelles (#7).

⚠ ATTENTION

Toutes les jambes (#3), les capuchons de jambes doivent être vissés fermement, et les jambes (#3) doivent être à plat sur le sol pour éviter de vaciller lors de l'utilisation.



2-2

- Comme montré dans la figure (#D), disposez le tapis de saut avec le coussin (#1) au centre du cadre, puis attachez une extrémité du ressort (#4) à l'anneau triangulaire cousu sur le tapis. Ensuite, connectez le crochet de l'autre extrémité du ressort au trou du cadre.



- Comme montré dans la figure (#E), pour maintenir une tension équilibrée sur le tapis, privilégiez l'installation des ressorts sur les 7 pieds. Reliez d'abord le 1er et le 2e ressort, puis reliez le 3e et le 4e ressort au trou du cadre.

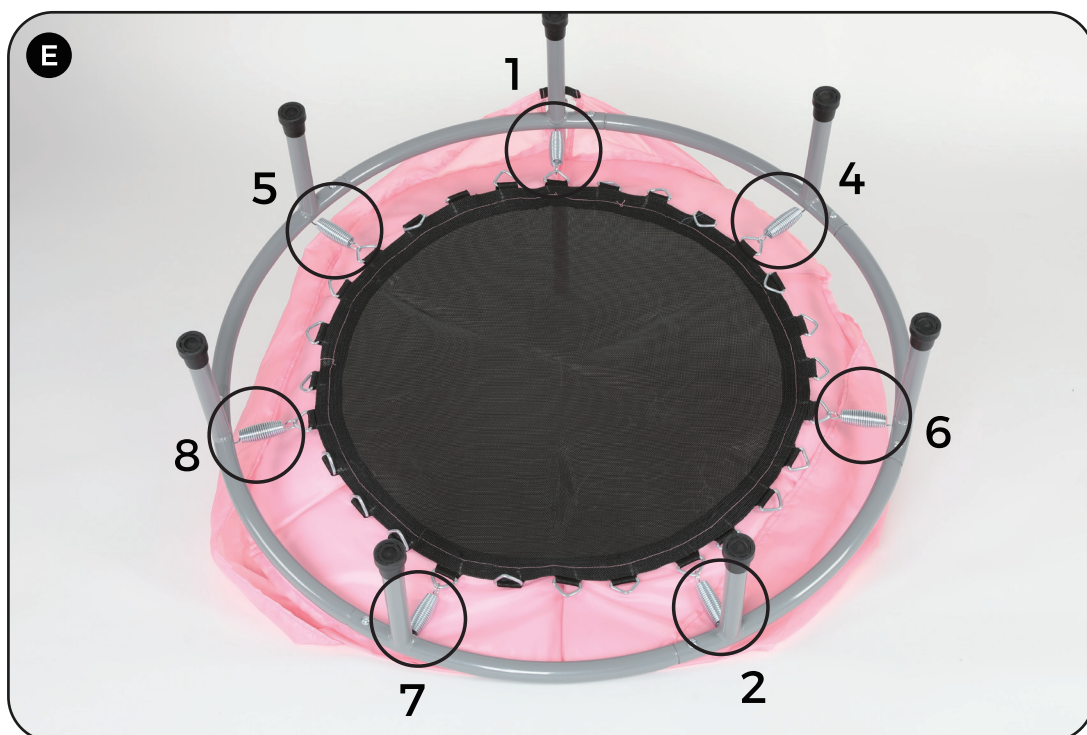

2-3

Fixez le tapis de saut au cadre en utilisant les ressorts restants dans le sens des aiguilles d'une montre.



2-4

- Comme montré dans la figure (#F), recouvrez le cadre avec le rembourrage de sécurité après avoir installé tous les ressorts.



Étape 3 - Installer le guidon

3-1

- Comme indiqué sur la figure (#G&H&I), alignez le trou sur le Rail inférieur (#3B) et le support de rampe avec la barre (#3A), fixez avec la vis (#5) et les rondelles (#6).
- REMARQUE: Si vous rencontrez un problème où les vis et les trous ne correspondent pas, veuillez contacter l'équipe de support de BCAN pour remplacer les pièces:

Email: support@bcan.fit

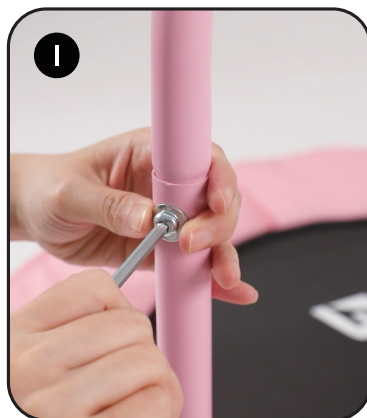

Couverture de la garantie

BCAN fabrique des trampolines amusants et de haute qualité, et ils sont produits selon les normes les plus élevées en matière de qualité et de savoir-faire. Nous promettons aux consommateurs:

- Tout défaut de qualité du produit, que ce soit au niveau des matériaux ou de la fabrication, donne droit à une garantie d'un an.
- Un remplacement de toute pièce défectueuse sera fourni gratuitement à vie pour le consommateur.



▲ AVIS

Cette garantie est valable uniquement pour le consommateur original et ne couvre pas les abus, les accidents, les problèmes esthétiques tels que la décoloration ou les rayures dues à l'usure normale, ni toute autre cause ne résultant pas de défauts de matériau ou de fabrication.



Adresse électronique: support@bcan.fit

